

NT72690 VIDAA U7 NA/SA

Contenido

Uso inicial

Uso del Manual Electrónico.....	3
Pantalla de Inicio.....	3
Conexión a Internet.....	4
Configuración a través del teléfono móvil.....	6
Preparar TV en vivo.....	6
Uso de dispositivos externos.....	7
Uso del servicio de voz del TV.....	7

Disfrute de TV en vivo

Exploración de canales.....	8
Menú en directo.....	8
Edición de canales.....	9
Información del programa.....	10
Guía de programas (EPG).....	11
Grabación de programas (PVR).....	12
Recordatorio.....	15
Timeshift.....	16
VIDAA tv.....	17

Ventajas de un Smart TV

Uso de una cuenta VIDAA.....	18
Configuración del servicio de voz.....	18
Compartir Contenido.....	21
Uso de aplicaciones.....	22
Uso de la aplicación Art.....	23
Disfrute de Internet.....	23
Protección y seguridad de datos.....	24
Configuración del modo de uso.....	25
Uso de la aplicación para móviles.....	25

Conexión de dispositivos externos

Mando y Accesorios.....	27
Conexión de dispositivos Bluetooth.....	29
Conexión de un decodificador.....	30
Conexión de un reproductor de Blu-ray o DVD.....	31
Compartir la pantalla de su Smartphone/Computadora en el TV.....	31
Conexión de dispositivos USB.....	31
Conexión de auriculares.....	32
Conexión de dispositivos audiovisuales (AV).....	33
Conexión de altavoces u otros receptores de audio.....	34

Contenido

Conexión de un sistema de audio digital con ARC/eARC.....	34
Conexión de un PC.....	35

Descripción general de ajustes

Imagen.....	36
Sonido.....	40
Red.....	44
General.....	45
Soporte.....	48
Uso de control parental.....	50
Restablecer a los valores predeterminados de fábrica.....	51

Entretenimiento

Juego.....	52
Deportes.....	52
Multimedia.....	53

Funciones de accesibilidad

Configuración del menú de accesibilidad.....	56
Descripción de video y volumen de descripción de video.....	56
Mejora del diálogo.....	56
Subtítulos (CC).....	56
Ampliar pantalla.....	57
Guía de voz.....	57
Funciones de texto a voz (TTS) y descripción de video en TV.....	57

Solución de problemas

Preguntas más frecuentes.....	59
Diagnóstico del estado del TV.....	66
Problemas de imagen.....	67
Problemas de sonido.....	68
Problemas de red.....	68
Problemas de canal y transmisión.....	69
Problemas para conectarse a dispositivos externos.....	69
Problemas de HDMI & CEC.....	70
Archivos multimedia.....	70
Problemas con los servicios de voz.....	70
Otros problemas.....	71



Uso del Manual Electrónico

Vea el Manual Electrónico adjunto con información sobre las funciones principales de su televisor.



Descargo de responsabilidad:

Las instrucciones y las imágenes de este manual son solo de referencia y pueden diferir del producto real.

Iniciar el manual electrónico

Pulse el botón  del mando a distancia y seleccione  **Ajustes > Soporte > Manual electrónico**.

Acceda a la pantalla de Inicio del manual electrónico.

Pulse el botón  del mando a distancia y seleccione **TV**, a continuación, pulse el botón  /  del mando a distancia y seleccione **Manual electrónico**.

Consulte el capítulo **Disfrute de la TV en vivo** para obtener más información sobre cómo configurar las funciones de TV en vivo.

Pulse el botón  del mando a distancia y seleccione **Guía de conexión**.

Consulte el capítulo **Conexión de dispositivos externos** para obtener más información sobre cómo conectar dispositivos externos al TV y cómo configurarlos.

Nota:

- El icono de fondo negro representa el botón del mando a distancia.
- El icono de fondo gris representa los iconos en la pantalla del televisor para seleccionar.

Uso de los botones del manual electrónico

Buscar

Busque información sobre las características del producto, el Manual electrónico proporciona todos los títulos y el contenido de la información de búsqueda.

Código QR

Escanee el código QR con su teléfono inteligente para abrir el manual electrónico en su dispositivo.

Botón Probar ahora



Seleccione **Probar ahora**, y lo guiará al menú de TV correspondiente para probar la función.

Pantalla de Inicio

Se puede acceder a todas las funciones del TV desde la pantalla de Inicio.

Visualizar la pantalla de inicio

Presione el botón  en su mando a distancia para acceder a la pantalla de inicio.

Para seleccionar la entrada, pulse el botón  del mando a distancia o utilice los botones de navegación para resaltar el icono  **Entradas** situado en el lateral de la pantalla, pulse el botón  para acceder y seleccione la fuente de entrada deseada.

Uso de la barra de navegación

La barra de navegación hace referencia a los indicadores e íconos situados en el lateral de la pantalla de inicio.

Nota:

- Los indicadores o iconos pueden variar según los modelos, países o regiones.

Buscar

Encuentre el contenido que desea.

Entradas

Seleccione la fuente de entrada dependiendo del dispositivo que ha conectado al TV.

Ajustes

Gestionar la configuración del TV.

Notificación

Permita que aparezcan notificaciones emergentes con información útil y eventos que ocurren en su televisor, incluidos: **Publicidad, Llegados recientes, Advertencias y declaraciones legales, Mensaje del sistema y Notificación de Alexa**. Puede habilitar/deshabilitar cada una de estas notificaciones en Configuración en el centro de notificaciones.

Puede ver la lista de mensajes de eventos generados por el televisor.

Para eliminar todas las notificaciones, seleccione **Borrar todo**.

Nota:

- Es posible que las notificaciones de Alexa no se apliquen en algunos modelos/países/regiones.

Cuenta

Una cuenta VIDAA ofrece las mejores funciones de su Smart TV y le garantiza que todos los servicios se mantengan actualizados.

Para obtener más información sobre la cuenta VIDAA, consulte [Ventajas de un Smart TV > Uso de una cuenta VIDAA](#) en este manual.

Conexión a Internet

Para acceder a Internet mediante una conexión por cable o a una red inalámbrica disponible.

Conectar a una red por cable (Ethernet)

Nota:

- Es posible que esta función solo sea aplicable en algunos modelos/países/regiones.

Para obtener acceso a Internet de forma cableada, se recomienda utilizar un módem o enrutador que admita el Protocolo de Configuración Dinámica de Host (DHCP). Los módems y enrutadores compatibles con DHCP proporcionan automáticamente la dirección IP, la máscara de red, la puerta de enlace, el servidor DNS 1 y el servidor DNS 2, de modo que no es necesario introducirlos manualmente. La mayoría de las redes domésticas ya tienen DHCP.

Uso inicial

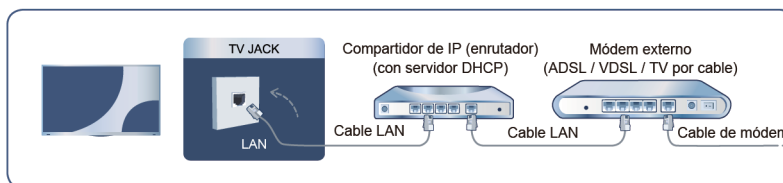

Después de conectarse a una red cableada (Ethernet), pulse el botón del mando a distancia y seleccione **Ajustes > Red > Configuración de la red.**

Configure la red de TV seleccionando **Configuración de la red** y presione el botón para ingresar al submenú.

- **Tipo de conexión**

Elija una conexión de red cableada (Ethernet) para acceder a Internet.

- **Ethernet**

Muestra el estado de la red.

- **Configuración de IP**

En **Versión de IP**, puede seleccionar entre IPv4 y IPv6. Cuando se selecciona IPv4, la dirección IP, la máscara de red, la puerta de enlace, el Servidor DNS 1 y el Servidor DNS 2 se definirán automáticamente, o puede configurarlos manualmente para su conexión de red. Cuando se selecciona IPv6, toda la información se define automáticamente.

Información relacionada

[Red](#) en la página 44

[Problemas de red](#) en la página 68

[Mi TV no se puede conectar a la red.](#) en la página 61

Conectar a una red inalámbrica

Para conectarse a una red inalámbrica disponible, asegúrese de que el router inalámbrico esté encendido y que tiene el SSID y la contraseña del router antes de intentar conectarse.



Para acceder a Internet mediante una conexión inalámbrica, pulse el botón en el mando a distancia y seleccione **Ajustes > Red > Configuración de la red.**

Configure la red de TV seleccionando **Configuración de la red** y presione el botón para ingresar al submenú.

Uso inicial

- **Tipo de conexión**

Elija una conexión de red inalámbrica para acceder a Internet.

- **Configuración de Experto**

Configure los ajustes de red inalámbrica avanzados para el televisor.

- **Añadir**

Puede agregar una red inalámbrica.

- **Actualizar**

Actualizar la red inalámbrica.

Nota:

- Si no se encuentra un router inalámbrico, seleccione **Añadir** e ingrese el nombre de la red en el SSID.
- Si no se encuentra un router inalámbrico, seleccione **Actualizar**.

 **Información relacionada**

[Red](#) en la página 44

[Problemas de red](#) en la página 68

[Mi TV no se puede conectar a la red.](#) en la página 61

Configuración a través del teléfono móvil

Cuando enciende el TV por primera vez, puede configurarlo a través de su dispositivo inteligente escaneando el código QR.

Si escanea el código QR para permitir la configuración a través de la aplicación móvil, la configuración del TV será más eficiente.

Antes de realizar la configuración con la aplicación móvil, asegúrese de que su dispositivo móvil tenga Bluetooth activado y esté conectado a la red inalámbrica.

Nota:

- La configuración anterior es para fines de referencia y puede variar en función de los modelos/países/regiones.





Preparar TV en vivo

Conectar antena/cable al TV

Nota:

- Las tomas del TV pueden diferir y la función antena/cable podría no aplicarse en algunos modelos/países/regiones.
- También puede conectar dispositivos que puedan recibir señales de transmisión, como un decodificador.





Iniciar la exploración automática o manual

1. Pulse el botón  /  en el mando a distancia y seleccione **TV**.
2. Pulse el botón  /  del mando a distancia y seleccione **Ajustes > Canales > Auto Scan/Configuración de Experto > Exploración manual**.

Uso de dispositivos externos







Acceso a dispositivos externos conectados, incluidos los dispositivos conectados de forma inalámbrica.

Cambiar entre dispositivos externos conectados al TV

1. Pulse el botón  del mando a distancia o pulse el botón  para desplazar el enfoque al icono 
Entradas situado en la parte superior de la pantalla de inicio; pulse el botón  para acceder.
2. Seleccione la fuente de entrada que desee.

Editar el nombre de las fuentes de entrada

Método 1:

1. Pulse el botón  del mando a distancia o pulse el botón  para desplazar el enfoque al icono 
Entradas situado en la parte superior de la pantalla de inicio; pulse el botón  para acceder.
2. Mueva el enfoque a una fuente de entrada y pulse el botón  /  del mando a distancia.

Método 2 (para algunos modelos):

Pulse el botón  del mando a distancia y seleccione  **Ajustes** > **Sistema** > **Configuración de Experto** > **Etiquetas de entrada** para editar el nombre de las fuentes de entrada.



Nota:

- No se puede cambiar el nombre de algunas fuentes de entrada.

Uso del servicio de voz del TV

Seleccione el servicio de voz en el TV

Para acceder al servicio de voz y seleccionar un asistente de voz:

- sólo tiene que pulsar el botón  en el mando a distancia;
- o presione el botón  para seleccionar el icono  **Ajustes**, y seleccione **Sistema** > **Servicio de voz**.

Uso del micrófono del mando a distancia

Puede disfrutar interactuando con el asistente de voz con su voz simplemente manteniendo presionado el botón  en su mando a distancia.

Nota:

- Es posible que la función de servicio de voz no sea aplicable en algunos modelos/países/regiones.
- El mando a distancia con botón  solo está disponible en algunos modelos/países/regiones.
- Para utilizar esta función, es posible que sea necesario aceptar el Acuerdo de licencia de usuario final y la política de privacidad/términos y condiciones de la función inteligente correspondiente.

Información relacionada

[Configuración del servicio de voz](#) en la página 18

Exploración de canales



Puede buscar canales de forma automática o manual.

Nota:



- Es posible que la función de antena/cable no sea aplicable en algunos modelos/países/regiones.



Exploración automática

Buscar automáticamente los canales para ver la programación de su fuente de TV.

- Pulse el botón  /  en el mando a distancia y seleccione **TV**.

Si aún no hay canales de TV almacenados, se le pedirá que busque canales.

- En TV en vivo, pulse el botón  /  y seleccione **Ajustes > Canales > Auto Scan**.



Antes de seleccionar Auto Scan, puede presionar el botón  /  y seleccionar **Ajustes > Canales > Modo sintonizador** para seleccionar **Antena** o **Cable**.

Información relacionada



[Preparar TV en vivo](#) en la página 6

Exploración manual

Explore manualmente los canales de DTV o ATV.

- En TV en vivo, pulse el botón  /  en el mando a distancia y seleccione **Ajustes > Canales > Configuración de Experto > Exploración manual**.

Ingrese un número de canal para agregarlo manualmente a la lista de canales.

- Alternativamente, en TV en vivo, pulse el botón  /  en el mando a distancia y seleccione **Ajustes > Canales > Configuración de Experto > Exploración manual > Búsqueda manual de DTV / Búsqueda manual de ATV**.

Nota:

- Los servicios pueden variar en función del modelo, el país o la región.



Menú en directo

Puede obtener un acceso rápido a la lista de canales, la lista de canales favoritos o utilizar las funciones relevantes con facilidad al ver programas de TV.

Nota:

- Sólo para los modelos con sintonizadores.

Mostrar la lista de canales

En TV en vivo, pulse el botón  /  del mando a distancia para mostrar el menú Lista de canales.

Como alternativa, en TV en vivo, pulse el botón  /  del mando a distancia y seleccione **Lista de canales**.

Disfrute de TV en vivo

Más información sobre el submenú de la lista de canales

En TV en vivo, pulse el botón  /  del mando a distancia y pulse el botón .



Nota:

- Las opciones del submenú pueden variar según el modelo, país o región.

Información relacionada

[Editar lista de canales](#) en la página 9

Mostrar la lista de canales favoritos

En TV en vivo, pulse el botón  /  del mando a distancia y pulse el botón  y, a continuación, seleccione **FAV1-4 / Favorito** para mostrar la lista de favoritos.

Información relacionada

[Editar la lista de canales favoritos](#) en la página 10

Edición de canales



Edite manualmente la lista de canales o la lista de canales favoritos para que se adapte a sus preferencias.

Nota:

- Sólo para los modelos con sintonizadores.
- Es posible que esta función solo sea aplicable en algunos modelos/países/regiones.







Editar lista de canales

Antes de poder editar la lista de canales, primero debe completar la exploración de canales.

En TV en vivo, pulse el botón  /  del mando a distancia y pulse el botón  para seleccionar una categoría de canal de TV en vivo como Antena o Cable; a continuación, utilice el mando para seleccionar **Editar**.

Alternativamente, en TV en vivo, pulse el botón  /  y seleccione **Ajustes > Canales > Edición de canales**.



Administrar los canales

- Presione el botón  en el canal seleccionado, aparecerá una casilla de verificación. Puede seleccionar varios canales al mismo tiempo para eliminarlos.
- Eliminar: Presione  para eliminar el canal seleccionado.
- Restaurar: Presione el botón  [ROJO] o presione el botón  /  para ingresar al menú de color y seleccione ROJO para ingresar a la lista de canales eliminados. Presione  para restaurar el canal eliminado.

Nota:

- Esta función solo se admite cuando el sistema de transmisión es ISDB.

Omitir canales

En TV en vivo, pulse el botón  /  y seleccione **Ajustes > Canales > Edición de canales > Omitir canales**.

Disfrute de TV en vivo

Presione el botón  en el canal seleccionado, aparecerá un icono. Puede omitir los canales seleccionados de su lista de canales.

Nota:

- Esta función solo se admite cuando el sistema de transmisión es ATSC.

Información relacionada





[Exploración de canales](#) en la página 8

Editar la lista de canales favoritos

Antes de poder editar la lista de favoritos, primero debe completar la búsqueda de canales.



Agregar un canal a una lista de favoritos

Puede agregar canales de diferentes tipos de recepción a la lista de favoritos.



1. En TV en vivo, presione el botón  /  para mostrar la lista de canales.
2. Presione el botón  /  y seleccione los canales que desea añadir a la lista de favoritos.
3. Seleccione **Añadir a favoritos**.
4. Luego, aparecerá un icono en forma de corazón junto al canal añadido.

Mover o quitar canales en una lista de favoritos





Método 1 (solo compatible cuando el sistema de transmisión es ISDB):

En TV en vivo, pulse el botón  /  en el mando a distancia y seleccione **Ajustes > Canales > Edición de canales**, y enseguida seleccione **FAV1-FAV4**.





Puede agregar, mover o eliminar canales favoritos.

- Seleccione  **Añadir canales** para agregar el canal seleccionado a la lista de favoritos.
- Seleccione un canal en una lista de favoritos y presione  para moverlo.
- Seleccione un canal de una lista de favoritos y presione  para eliminarlo.

Método 2 (solo compatible cuando el sistema de transmisión es ATSC):

En TV en vivo, pulse el botón  /  del mando a distancia y pulse , seleccione **Favorito** y presione el botón  para mostrar la lista de favoritos.

Puede eliminar o agregar canales favoritos a la página de inicio.

1. Pulse el botón  /  del mando a distancia y seleccione los canales que desee.
2. Presione el botón  para seleccionar **Eliminar canal de fav.** o **Añadir a la página principal**.
3. Presione el botón  para confirmar.

Información relacionada

[Exploración de canales](#) en la página 8

Información del programa

Mientras ve programas de TV, presione el botón  /  /  para cargar la barra de información del programa.

Disfrute de TV en vivo

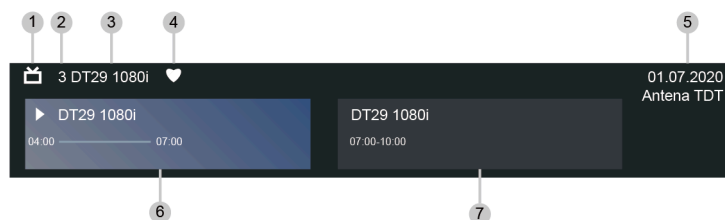

1. Logotipo de canal
2. Número de canal
3. Nombre de canal
4. Indicador de favorito
5. Fecha y hora y categoría de canal
6. Programa actual
7. Siguiente programa

Nota:

- Los botones del mando a distancia pueden variar según los modelos/países/regiones.
- La imagen es sólo de referencia y puede ser diferente del producto real.

Guía de programas (EPG)

La Guía (EPG) proporciona una forma conveniente de consultar los programas de TV de los próximos 8 días. La información que muestra la Guía (EPG) está disponible en las redes de televisión comerciales solo para canales digitales. La Guía (EPG) también ofrece una manera fácil de grabar sus programas favoritos y una función de recordatorio que puede cambiar de canal automáticamente a la hora programada para que no se pierda programas interesantes. La disponibilidad y la cantidad de información del programa variarán en función de la emisora en particular.

Nota:

- La función de Guía (EPG) solo está disponible en algunos modelos/países/regiones.

Iniciar la Guía

En TV en vivo, pulse el botón **GUIDE** / **EPG** o pulse el botón **≡** / **≡** y seleccione **Guía (EPG)** para mostrar la guía de programación.





Más información sobre el menú de Guía

- **Ver**

En la Guía (EPG), cuando se selecciona un programa actual, presione **OK** > **Ver** para cambiar al canal que desea ver.

Disfrute de TV en vivo

• PVR/Recordatorio

En Guía (EPG), presione  /  para seleccionar los canales. Presione  /  para seleccionar un programa de acuerdo con el horario.



Presione el botón  para seleccionar **PVR** o **Recordatorio**.

Para obtener más información, consulte [Disfrute de TV en vivo > Grabación de programas \(PVR\)](#) o [Disfrute de TV en vivo > Recordatorio](#) en este manual.



Nota:

- Es posible que la función PVR no sea aplicable en algunos modelos/países/regiones.



• Programado

En Guía (EPG), presione el botón  [ROJO] o presione el botón  /  para mostrar el menú de color y seleccione ROJO. Se mostrará una lista de recordatorios y grabaciones programados.

• 24h-

En Guía (EPG), presione el botón  [AMARILLO] o presione el botón  /  para mostrar el menú de color y seleccione AMARILLO para seleccionar los programas del día anterior.

• 24h+

En Guía (EPG) presione el botón  [AZUL] o presione el botón  /  para mostrar el menú de color y seleccione AZUL para seleccionar los programas del día siguiente.

Grabación de programas (PVR)

La función PVR le permite grabar fácilmente contenido de televisión digital para verlo más tarde.

Leer antes de grabar programas

- Para usar PVR, debe conectar un dispositivo de almacenamiento para grabar. PVR no funcionará si no se ha conectado un dispositivo de almacenamiento de datos.
- El formato del dispositivo de almacenamiento puede ser NTFS o FAT32. El espacio de almacenamiento de su dispositivo no debe ser inferior a 2 GB (para 15 minutos de video de alta definición). Se recomienda encarecidamente utilizar una unidad de disco duro móvil USB en lugar de una unidad flash USB como dispositivo de almacenamiento.
- Si la velocidad de transferencia de su disco duro es demasiado lenta, se mostrará un aviso emergente. En este caso, deberá utilizar otro disco con mayor velocidad.
- PVR solo está disponible para canales digitales y no admite canales analógicos.
- Algunas emisoras pueden restringir la grabación de programas.
- Si se realiza una grabación desde un canal bloqueado, será necesario introducir el PIN del sistema para reproducir el contenido grabado.
- Algunas configuraciones relacionadas con el canal pueden entrar en conflicto con la grabación en segundo plano. En ese caso, aparecerá una ventana de recordatorio.
- Es posible que la función PVR no sea aplicable en algunos modelos/países/regiones.

Información relacionada











[Conexión de dispositivos USB](#) en la página 31

Disfrute de TV en vivo

Grabación



Grabación programada

Hay varias maneras de usar PVR.

- En TV en vivo, pulse el botón  /  y seleccione **PVR**.
- En TV en vivo, pulse el botón  /  /  para cargar la barra de información, seleccione un programa y elija **PVR**.
- En TV en vivo, pulse el botón  o pulse el botón  /  y seleccione Guía (EPG) para mostrar la guía de programación. Seleccione un programa y elija **PVR**.
- Si su mando a distancia tiene el botón , presiónelo y use el teclado del mando para seleccionar  para configurar PVR.

Puede seleccionar el modo de grabación entre tiempo, parada manual y programa.

Si selecciona una hora, puede establecer la hora y el período de la cita.

En Guía (EPG), presione el botón  [ROJO] o presione el botón  /  para mostrar el menú de colores, seleccione ROJO para ver la grabación programada. En la lista de grabaciones programadas, puede reajustar la información de reserva que se ha establecido.

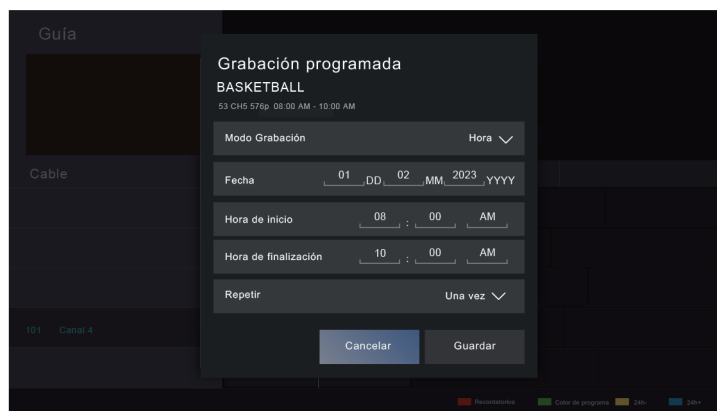

Grabación en espera

Si presiona el botón de encendido durante la grabación, su TV entrará en modo de espera, pero el proceso de grabación continuará. Si pulsa nuevamente el botón de encendido para reactivar el TV, el proceso de grabación no se verá afectado. Después de grabar, el archivo grabado se guardará automáticamente en el disco USB conectado.

Disfrute de TV en vivo

Más información sobre la barra de control de grabación



1. Tiempo de grabación
2. Tiempo total
3. Retroceder
4. Pausar/Reproducir
5. Avance rápido
6. Detener

Nota:

- Es posible que la función PVR no sea aplicable en algunos modelos/países/regiones.
- Los botones del mando a distancia varían en función del modelo, el país o la región.

Información relacionada



[No se puede utilizar la grabación programada.](#) en la página 65

Lista de grabación

Acceso a la lista de grabaciones

En TV en vivo, pulse el botón  /  en el mando a distancia y seleccione **Lista de grabación**.



Mirar los programas grabados

En TV en vivo, pulse el botón  /  en el mando a distancia y seleccione **Lista de grabación > Grabado**.

Seleccione un programa grabado de la lista de grabaciones y presione el botón  para verlo.

Si conecta más de un dispositivo de almacenamiento al televisor, **Grabado (Disco para grabación)** y **Grabado (Todos los discos)** estarán disponibles en la pantalla para seleccionar.

Administrar listas de grabación

En TV en vivo, pulse el botón  /  en el mando a distancia y seleccione **Lista de grabación > Grabado**.

Puede ordenar o eliminar programas grabados.

- Ordenar los programas grabados



Seleccione **Todo** y podrá elegir de la lista para ordenar los programas grabados.

Nota:



- Es posible que esta función solo sea aplicable en algunos modelos/países/regiones.

Disfrute de TV en vivo

- Eliminar programa grabado



Seleccione un programa, pulse el botón  /  del mando a distancia para iniciar la edición y pulse el botón  para eliminarlo.

Administrar lista de grabaciones programadas

En TV en vivo, pulse el botón  /  en el mando a distancia y seleccione **Lista de grabación > Programado**.

Puede reajustar la información de grabación programada o cancelar grabaciones programadas. Los elementos de grabación programada se identifican con los iconos .

- Eliminar la grabación programada

Seleccione una grabación programada, pulse el botón  /  del mando a distancia para iniciar la edición y pulse el botón  para eliminarla.

- Editar la grabación programada

Seleccione la grabación programada en la lista de programas y presione el botón  para ajustar.

Nota:

- Es posible que la función Lista de grabación no sea aplicable en algunos modelos/países/regiones.









Recordatorio

Configure esta función para permitir que se muestren recordatorios de programas futuros.

Nota:

- Es posible que la función Recordatorio no sea aplicable en algunos modelos/países/regiones.



Configurar un recordatorio

1. En TV en vivo, presione el botón  o presione el botón  /  > **Guía (EPG)** para mostrar la guía de programas.
2. En Guía (EPG), presione  /  para seleccionar los canales. Presione el botón  /  para seleccionar un programa que no se haya emitido.
3. Presione el botón  para seleccionar **Recordatorio**.

Nota:

- El recordatorio solo está disponible para programas que aún no se han emitido.

Administrar la lista de recordatorios

En TV en vivo, pulse el botón  /  en el mando a distancia y seleccione **Lista de grabación > Programado**.

Puede cambiar la información del recordatorio o cancelar recordatorios. Los elementos recordatorios se identifican con los iconos .

Disfrute de TV en vivo

Eliminar recordatorio

Seleccione un recordatorio, pulse el botón del mando a distancia para iniciar la edición y pulse el botón para eliminarlo.

Editar recordatorio

Seleccione el recordatorio en la lista de programas, luego presione el botón para editar.

Timeshift

Esta opción le permite pausar y regresar la TV en vivo. Esta función funciona grabando temporalmente en un dispositivo de almacenamiento. Asegúrese de que el dispositivo de almacenamiento esté conectado y que existe suficiente espacio libre en el disco, de lo contrario no se podrá utilizar esta función.

En TV en vivo, pulse el botón del mando a distancia y seleccione **Timeshift**; a continuación, aparecerá la barra de reproducción.

También puede iniciar Timeshift con sólo pulsar el botón .

Si su mando a distancia tiene el botón , presiónelo y presione el botón para iniciar la Pausa en directo.



1. Tiempo no visualizado para contenido almacenado en búfer
2. Hora actual
3. Tiempo total
4. Grabación: para convertir una pausa en directo en grabación en directo del canal actual. Seleccione y el contenido del programa que vio anteriormente en Pausa en directo también se guardará en el dispositivo de almacenamiento.
5. Retroceso rápido: puede elegir entre 2x, 4x, 8x o 16x.
6. Pausa/ Reproducir
7. Avance rápido: puede elegir entre 2x, 4x, 8x o 16x.
8. Detener pausa en directo: para salir de la función y ver la transmisión actual.

Nota:

- La función Pausa en directo no admite canales analógicos.
- El espacio de almacenamiento del dispositivo no debe ser inferior a 2 GB. Se recomienda encarecidamente utilizar una unidad de disco duro móvil USB en lugar de una unidad flash USB como dispositivo de almacenamiento.
- Es posible que la función Pausa en directo no sea aplicable en algunos modelos/países/regiones.

Información relacionada

[Conexión de dispositivos USB](#) en la página 31

VIDAA tv

Conozca VIDAA tv

VIDAA tv es una función del sistema operativo VIDAA que permite ver canales de TV en directo gratuitos. Hay disponibles todo tipo de programas, como deportes, películas, música y mucho más. El contenido será suministrado por varios socios en función del país/región en el que se encuentre.

Cómo utilizar VIDAA tv

Para acceder a VIDAA tv, pulse el botón  Inicio del mando a distancia y, a continuación, seleccione la aplicación VIDAA tv. Otra forma de acceder a VIDAA tv es a través del botón del mando a distancia de VIDAA tv o a través de los botones Guía y Lista de canales del mando a distancia.

VIDAA tv comenzará a reproducirse después de seleccionar un canal. Es fácil acceder sin realizar ningún trabajo adicional.

Nota:

- Para utilizar esta función, debe conectarse a Internet y aceptar el EULA durante la configuración del dispositivo.
- Es posible que esta función no sea aplicable en algunos países/regiones.
- Es posible que algunos ajustes no se apliquen a VIDAA tv.



Ventajas de un Smart TV

Uso de una cuenta VIDAA

Inicie sesión en su cuenta VIDAA y cree varios perfiles para recibir contenido personalizado según sus preferencias.

Iniciar sesión en una cuenta

Asegúrese de que su TV esté conectado a la red antes de iniciar sesión en su cuenta VIDAA. Para obtener más información sobre la configuración de red, consulte [Uso inicial > Conectarse a Internet > Conectar a una red por cable \(Ethernet\)](#) o [Conectar a una red inalámbrica](#) en este manual.



1. Después de que la red esté conectada, presione el botón  en su mando a distancia y seleccione el icono  **Cuenta de VIDAA** en la barra de navegación superior en la pantalla de inicio.
2. Registre su dispositivo en su cuenta VIDAA. Después de introducir el correo electrónico y la contraseña, seleccione **Iniciar sesión**.
3. Puede crear un perfil y proporcionar un nombre.

Si olvida la contraseña y desea cambiarla, seleccione **¿Olvidó la contraseña?** para introducir el correo electrónico y el código de verificación, y así poder crear una nueva contraseña.

Crea una cuenta nueva

Si no tiene una cuenta VIDAA, cree una nueva para disfrutar de las mejores funciones de su Smart TV.

Asegúrese de que su TV esté conectado a la red antes de crear una nueva cuenta. Para obtener más información sobre la configuración de red, consulte [Uso inicial > Conectarse a Internet > Conectar a una red por cable \(Ethernet\)](#) o [Conectar a una red inalámbrica](#) en este manual.

1. Después de que la red esté conectada, presione el botón  en su mando a distancia y seleccione el icono  **Cuenta de VIDAA** en la barra de navegación superior en la pantalla de inicio.
2. Seleccione **Crear una cuenta de VIDAA** en la pantalla o seleccione **Crear cuenta** para algunos países/regiones.
3. Introduzca su dirección de correo electrónico y contraseña.
4. Siga las instrucciones que aparecen en el TV para finalizar el proceso de creación de una cuenta.

Configuración del servicio de voz



Configure el asistente de voz para controlar su TV solo con su voz.

Nota:

- Es posible que la función de servicio de voz no sea aplicable en algunos modelos/países/regiones.
- Para utilizar esta función, es posible que sea necesario aceptar el Acuerdo de licencia de usuario final y la política de privacidad/términos y condiciones de la función inteligente correspondiente.



Configuración de Alexa

Comuníquese con Alexa presionando y manteniendo presionado el botón del micrófono en su mando a distancia. Puede pedirle a Alexa que controle este televisor.





Antes de configurar el servicio de Amazon Alexa, conecte su TV a la red e inicie sesión en su Cuenta de VIDAA en  >  **Cuenta**. Para obtener más información sobre cómo iniciar sesión en la cuenta VIDAA, consulte [Ventajas de un Smart TV > Uso de una cuenta VIDAA](#) en este manual.

Ventajas de un Smart TV

Configurar Alexa

1. Presione el botón  para seleccionar el icono  **Ajustes** y seleccione **Sistema > Servicio de voz > Alexa Amazon**.
2. Seleccione **Establecer Alexa como asistente de voz y Configurar Alexa**. Si ha seleccionado Alexa durante el proceso de instalación por primera vez, le guiará directamente a los pasos de **Configurar Alexa**.
3. Seleccione el idioma de voz compatible con Amazon Alexa en la selección.
4. Ahora está en el paso para 'Iniciar sesión en su cuenta de Amazon'. Escanee el código QR con su dispositivo móvil, o visite el sitio web en su dispositivo móvil o PC e ingrese el código que puede encontrar en la pantalla. El código caducará después de 10 minutos. Si no tiene una cuenta de Amazon, cree una nueva.
5. Después de conectar la cuenta de Amazon, la pantalla del TV cambiará en el siguiente paso. Puede iniciar sesión en su cuenta VIDAA. Si inició sesión antes, se omitirá este paso.
6. Ahora Alexa está preparada y lista. Puede disfrutar interactuando con Alexa con su voz simplemente manteniendo presionado el botón  en su mando a distancia. Después del tono, pregúntele a Alexa.

Nota:

- Es posible que la función Alexa no sea aplicable en algunos modelos/países/regiones.
- Los pasos de instalación anteriores pueden variar. Consulte el producto específico.
- La transmisión de control por voz varía según los modelos de TV/países/regiones.
- Puede utilizar Alexa sin iniciar sesión en su cuenta omitiendo el inicio de sesión. En este caso, aún puede usar su voz para cambiar el canal y controlar la reproducción. Inicie sesión en su cuenta en la configuración en cualquier momento para disfrutar de más funciones de Alexa.
- Esta función requiere un servicio de Alexa integrado. De lo contrario, utilice dispositivos Alexa externos (p. ej. Aplicación Alexa, Echo) para controlar su televisor inteligente con solo su voz.
- Descargue e instale la aplicación de mando a distancia en su dispositivo móvil en  >  **Ajustes > Soporte > Descarga de la aplicación móvil**. Presione el icono del micrófono en la aplicación para interactuar con Alexa en su TV.
- Puede seleccionar el idioma utilizado por Alexa en  >  **Ajustes > Sistema > Servicio de voz > Alexa Amazon > Idioma**. Esta función requiere el servicio integrado de Alexa, que varía según los modelos de TV y los países/regiones.

Información relacionada

[Conectar a una red por cable \(Ethernet\)](#) en la página 4

[Conectar a una red inalámbrica](#) en la página 5

Configuración de VIDAA Voice



VIDAA Voice es un asistente de voz que le ayuda a controlar el TV y a buscar contenido, además admite varios idiomas.

Antes de utilizar VIDAA Voice, compruebe lo siguiente:

- La red está conectada
- Mando a distancia de voz emparejado
- Ha aceptado el Contrato de licencia de usuario final y la política/términos de privacidad de la función de voz



Ventajas de un Smart TV

Para acceder al centro de servicios de voz y configurar el asistente de voz en VIDAA Voice, puede elegir una de las siguientes opciones:

- Sólo tiene que pulsar el botón  en el mando a distancia.
- Presione el botón  para seleccionar  **Ajustes** y seleccione **Sistema > Servicio de voz**.

Cuando haya seleccionado VIDAA Voice como asistente de voz, seleccione el idioma de VIDAA Voice en el centro de servicio de voz. A continuación, mantenga pulsado el botón  en el mando a distancia para interactuar con VIDAA Voice.

Nota:

- Es posible que VIDAA Voice no sea aplicable en algunos modelos, países o regiones.
- El envío con mando a distancia varía según los modelos/países/regiones de TV.
- Para el mando a distancia sin el botón Micrófono, descargue e instale la aplicación en su dispositivo móvil en  >  **Ajustes > Soporte > Descarga de la aplicación móvil**. Presione el icono del micrófono en la aplicación para interactuar con su TV.

Información relacionada



[Conectar a una red por cable \(Ethernet\)](#) en la página 4

[Conectar a una red inalámbrica](#) en la página 5



[Uso de la aplicación para móviles](#) en la página 25

Configuración del servicio Google Smart Home

Para modelos y países/regiones específicos, está disponible la función Google Smart Home Service. Configure el servicio Google Smart Home para controlar su Smart TV con dispositivos o aplicaciones de Google Home. Puede cambiar canales o entradas, ajustar el volumen y más.

Antes de configurar el servicio Google Smart Home, conecte su TV a la red e inicie sesión en su cuenta VIDAA en  >  **Cuenta**. Para obtener más información sobre cómo iniciar sesión en la cuenta VIDAA, consulte [Ventajas de un Smart TV > Uso de una cuenta VIDAA](#) en este manual.

PASO 1: Configurar el servicio Google Smart Home en la TV

1. Presione el botón  de su mando a distancia y seleccione  **Ajustes** y seleccione **Sistema > Servicio de voz > Google Smart Home**, y seleccione **Configurar ahora**.
2. Inicie sesión en su cuenta VIDAA. Si inició sesión antes, se omitirá este paso.
3. Ponle un nombre a tu televisor.

PASO 2: Configurar en la aplicación Google Home

Siga las instrucciones de instalación en la pantalla para configurar el servicio Google Smart Home.

1. Descargue e instale la aplicación Google Home en su dispositivo móvil y abra la aplicación.
2. Busque y seleccione el servicio VIDAA Voice en la aplicación.
3. Siga las instrucciones de la aplicación para vincular su cuenta VIDAA, iniciada sesión en su televisor, a su cuenta de Google.

El servicio Google Smart Home está configurado y listo. Controle su Smart TV usando su voz a través del dispositivo o la aplicación Google Home.

Nota:

Ventajas de un Smart TV

- Es posible que el servicio de Google Smart Home no sea aplicable en algunos modelos, países o regiones.
- Los pasos de instalación anteriores pueden variar. Consulte el producto real.

☰ Información relacionada

[Conectar a una red por cable \(Ethernet\)](#) en la página 4

[Conectar a una red inalámbrica](#) en la página 5

Otros problemas del servicio de voz

Si desea encender su TV con los dispositivos Alexa (p. ej. Echo, Echo show) o dispositivos Google Home (p. ej. Google Home, Google Nest Hub):

- Active **Wake on LAN** y **Red Wake-on-Wireless** en  >  **Ajustes** > **Red**.
- Asegúrese de que su TV y los dispositivos Alexa/Google Home estén conectados al mismo entorno de red.

Nota:

- Solo Alexa (la habilidad de Alexa está habilitada) y Google Smart Home son compatibles para encender su TV con Alexa Echo o Google Home.

☰ Información relacionada



[Conectar a una red por cable \(Ethernet\)](#) en la página 4

[Conectar a una red inalámbrica](#) en la página 5

Compartir Contenido

El uso compartido de contenido le permite ver contenido multimedia, como videos, música o fotos guardadas en su dispositivo Android/iOS/PC en la pantalla de su televisor.

Compartir contenido multimedia desde su dispositivo

1. Conecte su TV y su dispositivo Android/iOS/PC a la misma red.
2. Active Compartir contenido en  >  **Ajustes** > **Sistema** > **Conexión de dispositivo móvil** > **Compartir Contenido**.
3. Habilite la función para compartir contenido en su dispositivo Android/iOS/PC.
4. Busque el nombre de la TV en la lista de búsqueda de su dispositivo y selecciónelo. Espere a que se complete el progreso de la conexión.
5. En su dispositivo Android/iOS/PC, elija el contenido multimedia que desea compartir en su TV.

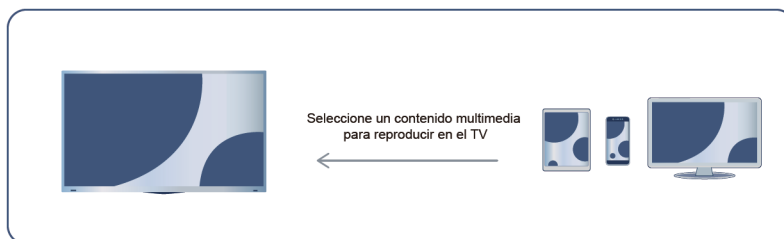

☰ Información relacionada





[Conectar a una red por cable \(Ethernet\)](#) en la página 4

[Conectar a una red inalámbrica](#) en la página 5

Ventajas de un Smart TV

Reproducir contenido multimedia desde su dispositivo en el TV

Puede conectar el contenido multimedia almacenado en su dispositivo Android/iOS/PC a su red local y reproducir el contenido en su televisor.

1. Conecte su TV y su dispositivo Android/iOS/PC a la misma red.
2. Active Compartir contenido en  >  **Ajustes** > **Sistema** > **Conexión de dispositivo móvil** > **Compartir Contenido**.
3. Asegúrese de que el contenido multimedia en su dispositivo Android/iOS/PC se pueda ver a través de la red local.
4. En su televisor, seleccione un dispositivo con contenido multimedia en  >  **Entradas**, o  > **Multimedia**. Aparecerá la lista de contenido multimedia en su dispositivo Android/iOS/PC.
5. Seleccione un elemento de contenido multimedia de la lista para reproducirlo.

Nota:

- Es posible que algunos dispositivos Android/iOS/PC no admitan la función para compartir contenido. Si su dispositivo no admite el uso compartido de contenido, puede descargar una aplicación que admita la función para conectarse a su TV. Para obtener más información, consulte [Ventajas de un Smart TV > Uso de la aplicación para móviles](#) en este manual.
- Es posible que el contenido no se reproduzca según el formato de archivo.
- Es posible que el contenido no se reproduzca correctamente o que la función no funcione correctamente debido a las condiciones de la red.

Uso de aplicaciones



Pulse el botón  del mando a distancia y seleccione la aplicación que desee.

Hay numerosas aplicaciones preinstaladas disponibles para elegir según sus preferencias de entretenimiento.

Instalar una aplicación desde la App Store

Aunque su TV tiene numerosas aplicaciones preinstaladas de fábrica, es posible que desee descargar otras.

Para instalar una aplicación:

1. Pulse el botón  del mando a distancia y seleccione **App store**.
2. Utilice los botones de navegación del mando a distancia para seleccionar la aplicación que desea instalar y pulse el botón  para acceder a la página de detalles.
3. Seleccione **Instalar**. La aplicación seleccionada se instalará en el TV.

Nota:

- Su TV debe estar conectado a Internet para utilizar esta función.
- Agregar aplicaciones es gratis, pero algunas aplicaciones pueden tener costes incluidos.





Información relacionada

[Conectar a una red por cable \(Ethernet\)](#) en la página 4

[Conectar a una red inalámbrica](#) en la página 5

Ventajas de un Smart TV



Administrar aplicaciones

1. En la pantalla de inicio, seleccione la aplicación que desea ordenar y, a continuación, mantenga pulsado el botón  para gestionarla.
2. Pulse el botón  /  para mover la aplicación.
3. Pulse el botón  para guardar la posición.

Nota:

- Es posible que algunas aplicaciones no se muevan.

Eliminar una aplicación

1. En la pantalla de inicio, seleccione la aplicación que desea eliminar y, a continuación, mantenga pulsado el botón  para gestionarla.
2. Pulse el botón  y, a continuación, seleccione **Eliminar** para eliminar la aplicación.

Nota:

- Solamente puede eliminar aplicaciones que ha instalado en el TV. Las aplicaciones instaladas de fábrica no se pueden eliminar.





Uso de la aplicación Art

Pulse el botón  en el mando a distancia y seleccione **VIDAA art**.



Numerosas obras de arte creadas por artistas globales que se presentan para que las explore o las establezca como protectores de pantalla.

- Examinar obras de arte

Cuando seleccione una obra de arte para navegar en modo de pantalla completa, presione el botón

 /  para cambiar de obra de arte y presione el botón  /  /  para mostrar información detallada de la obra de arte. Con su dispositivo móvil para escanear el código QR en la pantalla del TV, puede comunicarse con el artista.

- Agregue obras de arte a su lista de favoritos

Presione el botón  /  en su mando a distancia para agregar la obra de arte seleccionada a su lista de Favoritos.

Nota:

- Es posible que esta función no sea aplicable en algunos modelos/países/regiones.

Disfrute de Internet

Pulse el botón  en el mando a distancia y seleccione **Navegador**.

Puede ingresar a sitios web y buscar información en Internet.

Asegúrese de que su TV esté conectado a la red antes de acceder a Internet a través del navegador.

Ventajas de un Smart TV

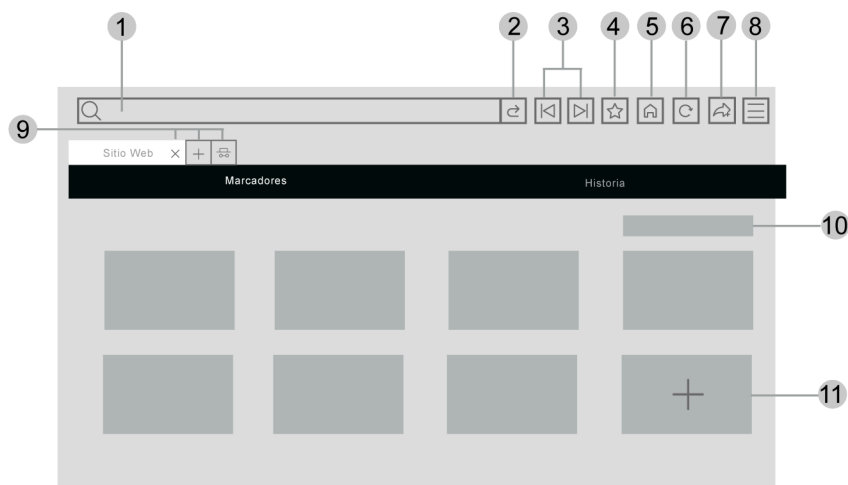

1. Ingrese el sitio web que desea visitar
2. Visitar/Buscar
3. Atrás/Adelante: cambiar entre páginas web
4. Agregue el sitio web que está viendo a Marcadores
5. Volver a la página de inicio
6. Volver a cargar/detener el sitio web
7. Agregue el sitio Web a Accesos directos en la pantalla de inicio
8. Acceder al menú
9. Agregar/eliminar páginas web o agregar páginas web privadas
10. Administrar sitios web en Marcadores
11. Agregar sitios web a Marcadores

Nota:

- La imagen es solo para referencia y puede diferir del producto real.
- Es posible que algunos contenidos del navegador no se reproduzcan correctamente.

Información relacionada



[Protección y seguridad de datos](#) en la página 24

[Conectar a una red por cable \(Ethernet\)](#) en la página 4

[Conectar a una red inalámbrica](#) en la página 5

Protección y seguridad de datos



Borrar caché

Pulse el botón  en el mando a distancia y seleccione  **Ajustes > Sistema > Configuración de la aplicación / Configuración de aplicaciones > Borrar caché.**

Borre la caché, los datos del usuario y los archivos temporales para el navegador y las aplicaciones.

Ventajas de un Smart TV

Borrar cookies



Pulse el botón  en el mando a distancia y seleccione  **Ajustes > Sistema > Configuración de la aplicación / Configuración de aplicaciones > Borrar cookies.**

Elimina las cookies del navegador y las aplicaciones.

Nota:

- Es posible que algunos de los menús anteriores no estén disponibles en algunos modelos, países o regiones.



Configuración del modo de uso

Pulse el botón  en el mando a distancia y seleccione  **Ajustes > Sistema > Configuración de Experto > Modo de uso.**

Configure el TV para usarlo en el Modo doméstico o Tienda.



Modo doméstico





Seleccione el Modo doméstico para el uso normal del TV.

Si desea cambiar al Modo Tienda cuando el televisor está en el Modo doméstico, presione el botón  para seleccionar  **Ajustes**, y seleccione **Sistema > Configuración de Experto > Modo de uso**, y elija **Modo Tienda**.

Modo Tienda

Seleccione el Modo Tienda para configurar el TV en un entorno de tienda. Este modo habilita E-Pos y otras funciones de demostración y solo está diseñado para su uso en tiendas.

Cuando se selecciona el modo de tienda, presione el botón  /  en su mando a distancia para ingresar a la configuración del modo de tienda.

Si desea cambiar al Modo doméstico cuando el TV está en Modo Tienda, pulse el botón  /  del mando a distancia para acceder a los ajustes del modo de tienda y seleccione **Modo doméstico**. Alternativamente, pulse el botón  para seleccionar  **Ajustes**, y seleccione **Sistema > Configuración de Experto > Modo de uso** y seleccione **Modo doméstico**.

Nota:

- Habilitar el Modo Tienda puede aumentar el consumo de energía.
- La forma de salir del Modo Tienda varía según el modelo, el país o la región.





Uso de la aplicación para móviles

Pulse el botón  del mando a distancia y seleccione  **Ajustes > Soporte > Descarga de la aplicación móvil.**

Escanee el código QR de descarga de la aplicación móvil en la pantalla para instalar la aplicación en su dispositivo móvil. Es una forma cómoda y sencilla de controlar su TV. Esta aplicación está disponible tanto en Android como en iOS.

Para conectar su TV después de instalar la aplicación móvil:

Ventajas de un Smart TV

1. Acepte la licencia de usuario final y las políticas de privacidad y exención de responsabilidad en la TV. Si no está seguro sobre lo ha acordado, pulse el botón  del mando a distancia y seleccione  **Ajustes** > **Soporte** > **Descargo de responsabilidad y políticas de privacidad** > **Compartir Datos, Privacidad y EULA**.
2. Asegúrese de que su teléfono móvil y su TV estén conectados al mismo entorno de red.
3. Para utilizar esta función, active **Compartir Contenido** pulsando el botón  del mando a distancia y seleccione  **Ajustes** > **Sistema** > **Conexión de dispositivo móvil** > **Compartir Contenido**.
4. Abra la aplicación móvil y seleccione el dispositivo de TV al que desea conectarse.

Qué puede hacer con la aplicación:

- Encender o apagar el TV
- Aumentar o disminuir el volumen
- Cambiar canales
- Introducir caracteres con el teclado de su móvil
- Compartir imágenes, música o videos desde su dispositivo móvil al TV

Información relacionada

[Conectar a una red por cable \(Ethernet\)](#) en la página 4

[Conectar a una red inalámbrica](#) en la página 5

Conexión de dispositivos externos

Mando y Accesorios

Conecte mandos a distancia u otros accesorios, como teclado y mouse, para interactuar con su Smart TV con facilidad.







Conexión de un mando a distancia

Conexión de un mando a distancia Bluetooth

Empareje el mando a distancia Bluetooth con el TV después de encenderlo.

Mantenga el mando a distancia a menos de 3 metros del TV. Presiona cualquier botón (excepto el botón de encendido y micrófono) para emparejar.

Nota:

- Puede optar por desactivar la función de emparejamiento automático del mando a distancia presionando el botón  en su mando a distancia y seleccionando  **Ajustes > Red > Bluetooth > Emparejamiento automático del mando a distancia** para desactivarla.
- En escenarios especiales, como en la interfaz de voz, mantenga presionado el botón  /  para emparejar.
- Antes de emparejar, asegúrese de que la función Bluetooth esté activada presionando el botón  en su mando a distancia y seleccione  **Ajustes > Red > Bluetooth**.
- Es posible que esta función solo sea aplicable en algunos modelos/países/regiones.
- Si se produjo un error al intentar emparejar el mando a distancia, podría haber sido causado por una interferencia. Intente eliminar lo que está causando la interferencia e intente emparejar nuevamente.
- Si se produjo un error con el mando a distancia mientras usaba baterías suficientemente cargadas, puede sacar las baterías durante 1 ~ 2 segundos y luego volver a colocarlas. Ahora el mando a distancia funcionará normalmente.
- El mando a distancia no se puede emparejar con el TV mientras el TV está en modo de espera.

Uso de HDMI & CEC

Utilice el mando a distancia del TV para controlar dispositivos externos conectados al TV con un cable HDMI. Los dispositivos externos deben admitir la función HDMI & CEC.

Pulse el botón  del mando a distancia y seleccione  **Ajustes > Sistema > HDMI & CEC**.

Conexión de un dispositivo externo a través de la función HDMI & CEC

Pulse el botón  de mando a distancia y seleccione  **Ajustes > Sistema > HDMI & CEC > Control CEC / HDMI-CEC**.



Permita que los dispositivos HDMI se controlen entre sí.

1. Establezca **Control CEC / HDMI-CEC** en **Encendido**.
2. Conecte un dispositivo compatible con HDMI & CEC al TV.
3. Encienda el dispositivo externo conectado. El dispositivo se conecta automáticamente al televisor. Una vez completada la conexión, puede abrir el menú del dispositivo conectado en la pantalla de su TV y operar el dispositivo con el mando a distancia de su TV.

Conexión de dispositivos externos



4. Con el control de CEC / HDMI-CEC activado, si los dispositivos externos compatibles con HDMI & CEC están apagados, el TV entrará en modo de espera. La función debe ser compatible con el dispositivo externo.

Habilitar el apagado automático del dispositivo

Pulse el botón  en el mando a distancia y seleccione  **Ajustes > Sistema > HDMI & CEC > Apagado automático del dispositivo.**

Ajústelo en **Encendido** para apagar los dispositivos externos compatibles con HDMI & CEC cuando el TV está apagado.



Habilitar el encendido automático del dispositivo

Pulse el botón  en el mando a distancia y seleccione  **Ajustes > Sistema > HDMI & CEC > Encendido automático del dispositivo.**

Ajústelo en **Encendido** para encender dispositivos externos compatibles con HDMI & CEC cuando el TV está encendido.

Esta función se aplica cuando la fuente de entrada de TV está preconfigurada en el dispositivo externo correspondiente.

Activar el encendido automático del TV

Pulse el botón  en el mando a distancia y seleccione  **Ajustes > Sistema > HDMI & CEC > Encendido automático de la TV.**

Configúrelo en **Encendido** para encender el TV cuando los dispositivos externos compatibles con HDMI & CEC están habilitados.

Nota:

- Las opciones anteriores variarán según los modelos.
- Deben usarse cables HDMI para conectar dispositivos compatibles con HDMI & CEC a su televisor.
- La función HDMI & CEC del dispositivo conectado debe estar habilitada.
- Si conecta un dispositivo HDMI que no es compatible con HDMI & CEC, todas las funciones de control de HDMI & CEC no funcionarán.
- Según el dispositivo HDMI conectado, es posible que la función de control HDMI & CEC no funcione.
- La función HDMI & CEC es compatible con One Touch Play, Control de ruta, Sistema en espera, Transferencia de nombre OSD del dispositivo, Reenvío de mando a distancia, Estado de energía del dispositivo, Control de audio del sistema.

Información relacionada

[Problemas de HDMI & CEC](#) en la página 70

Controle el TV con un teclado y un mouse

Conecte un teclado y mouse para controlar su TV con facilidad.

Conectar un teclado y mouse USB

Conecte el cable del teclado y mouse al puerto USB de su TV.

Conexión de dispositivos externos

Conectar un teclado y mouse Bluetooth

Ubique el dispositivo Bluetooth presionando el botón  en su mando a distancia y seleccione  **Ajustes > Red > Bluetooth > Gestión de equipos** y selecciónelo.

Nota:



- Es posible que el teclado y el mouse conectados a través de tecnología USB o Bluetooth no se puedan utilizar con algunas aplicaciones.
- Es posible que la función Bluetooth no sea compatible según los modelos/países/regiones.
- Para obtener más información sobre cómo conectar un dispositivo Bluetooth, consulte el manual del usuario del dispositivo Bluetooth.

Información relacionada

[Conectar un dispositivo Bluetooth](#) en la página 29

Conexión de dispositivos Bluetooth



Puede conectar dispositivos a través de la tecnología Bluetooth.

Pulse el botón  del mando a distancia y seleccione  **Ajustes > Red > Bluetooth**.

Nota:

- Es posible que la función Bluetooth no sea aplicable en algunos modelos/países/regiones.

Activar la función de Bluetooth en su TV





Pulse el botón  en el mando a distancia y seleccione  **Ajustes > Red > Bluetooth** y ajuste **Bluetooth** en **Encendido**.

Nota:

- Es posible que esta función solo sea aplicable en algunos modelos/países/regiones.

Conectar un dispositivo Bluetooth

Para emparejar un dispositivo Bluetooth, como auriculares, altavoces, teclados, ratones o incluso dispositivos móviles Bluetooth:

1. Pulse el botón  en el mando a distancia y seleccione  **Ajustes > Red > Bluetooth** y ajuste **Bluetooth** en **Encendido**.
2. Antes de emparejar sus dispositivos Bluetooth, asegúrese de que estén en modo de emparejamiento y coloque los dispositivos dentro del rango de emparejamiento. Para poner los dispositivos Bluetooth en modo de emparejamiento, consulte el manual de usuario de los dispositivos.
3. Busque el nombre del dispositivo Bluetooth pulsando el botón  del mando a distancia y seleccionando  **Ajustes > Red > Bluetooth > Gestión de equipos** y selecciónelo. El dispositivo se conectará automáticamente al televisor.

Nota:



- Sólo se puede conectar un altavoz Bluetooth o unos auriculares Bluetooth al TV. Cuando se conecta un nuevo altavoz o auriculares Bluetooth al TV, el anterior se desconecta automáticamente.
- Pueden ocurrir algunos problemas de compatibilidad dependiendo de la compatibilidad del dispositivo Bluetooth.

Conexión de dispositivos externos

- Es posible que los teclados Bluetooth no funcionen con algunas aplicaciones.
- El TV y los dispositivos Bluetooth pueden desconectarse si la distancia entre ellos es demasiado grande.
- Es posible que esta función solo sea aplicable en algunos modelos/países/regiones.

Escuchar el audio a través de dispositivos Bluetooth

Empareje el dispositivo de audio Bluetooth mediante el proceso de configuración de Bluetooth del TV. Consulte el manual del usuario de su dispositivo de audio, como el altavoz Bluetooth o la barra de sonido, para obtener información detallada sobre la conexión y configuración.

Una vez finalizada la conexión Bluetooth, pulse el botón  del mando a distancia y seleccione  **Ajustes** > **Sonido** > **Altavoces** > **Salida de audio** y, a continuación, seleccione la opción **Barra de sonido BT** para escuchar el audio a través de los dispositivos Bluetooth.

Nota:

- Pueden ocurrir problemas de compatibilidad dependiendo del dispositivo Bluetooth.
- El TV y los dispositivos Bluetooth pueden desconectarse si la distancia entre ellos es demasiado grande.
- Es posible que esta función solo sea aplicable en algunos modelos/países/regiones.

Escuchar el audio de su dispositivo móvil a través del TV

Pulse el botón  del mando a distancia y seleccione  **Ajustes** > **Red** > **Bluetooth** > **Altavoz Bluetooth del televisor**.

Los dispositivos móviles se conectan al TV a través de Bluetooth y el audio se reproduce a través del altavoz del TV.

Cuando su dispositivo móvil está conectado al TV a través de Bluetooth, puede reproducir la música en su dispositivo móvil a través de los altavoces integrados en el TV.

Vaya a la configuración de su dispositivo móvil para activar Bluetooth y elija el TV al que desea conectarse.

Para usar esta función, asegúrese de seleccionar **Altavoz del televisor** en  >  **Ajustes** > **Sonido** > **Altavoces** > **Salida de audio**.

Nota:

- Es posible que esta función solo sea aplicable en algunos modelos/países/regiones.



Información relacionada

[Seleccionar altavoces](#) en la página 42

Conexión de un decodificador

Antes de conectar un decodificador al TV, asegúrese de que el TV y el decodificador estén apagados.

La mayoría de los STB se pueden conectar a través de HDMI, HDMI ofrece la mejor calidad de imagen y sonido. Para obtener más información sobre cómo conectar un decodificador a su TV, consulte [Conexión de dispositivos externos > Conexión de dispositivos audiovisuales \(AV\)](#) en este manual.



Cuando se complete la conexión, encienda su TV y decodificador, cambie a la fuente de entrada presionando el botón , seleccione el icono  **Entradas** en la pantalla de Inicio o presione el botón  para cambiar al puerto en el que conectó su decodificador.

Conexión de dispositivos externos

Conexión de un reproductor de Blu-ray o DVD

Antes de conectar un reproductor de Blu-ray o DVD al TV, asegúrese de que el TV y el reproductor de Blu-ray o DVD estén apagados.

Se recomienda conectar sus dispositivos con un cable HDMI (si el puerto HDMI está disponible) para disfrutar de una mejor calidad de imagen y sonido. Para obtener más información sobre cómo conectar un reproductor de Blu-ray o DVD a su TV, consulte [Conexión de dispositivos externos > Conexión de dispositivos audiovisuales \(AV\)](#) en este manual.

Cuando se complete la conexión, encienda su TV y reproductor de Blu-ray o DVD, cambie a la fuente de entrada presionando el botón , seleccione el icono  **Entradas** en la pantalla de Inicio o presione el botón  para cambiar al puerto al que conectó su reproductor de Blu-ray o DVD.

Compartir la pantalla de su Smartphone/Computadora en el TV

Antes de utilizar la función, configure su TV en la conexión de red inalámbrica.

Pulse el botón  del mando a distancia y seleccione **Compartir pantalla**.

1. Active la función de duplicación de pantalla de su dispositivo Android/Windows 10/ordenador. El icono de configuración puede variar según el dispositivo. La función puede ser "Pantalla inalámbrica", "Smart View", "Proyección inalámbrica", etc.
2. Busque el nombre de la TV en la lista de búsqueda de su dispositivo y selecciónelo. Espere hasta que se complete el progreso de la conexión y el contenido de su dispositivo se muestre en el televisor.

Nota:

- Es posible que algunos dispositivos no admitan la transmisión.

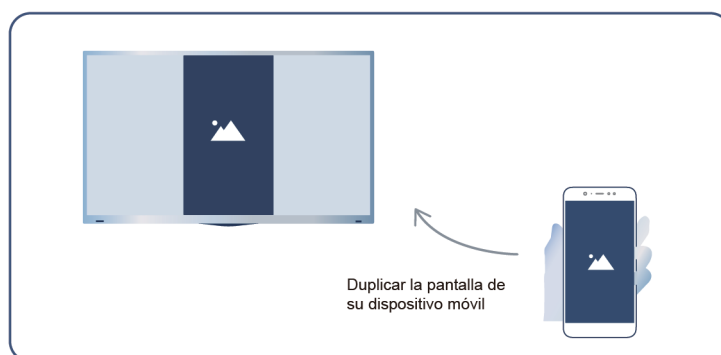

Información relacionada

[Conectar a una red inalámbrica](#) en la página 5

Conexión de dispositivos USB

Conecte los dispositivos USB como discos duros y memorias USB para buscar fotos o escuchar música.

Leer antes de conectar dispositivos USB

Se admiten los tamaños de disco USB 4 GB, 8 GB, 16 GB, 32 GB, 64 GB, 128 GB y otros tamaños comunes existentes. Se admiten discos duros de hasta 8 TB.

Conexión de dispositivos externos

Formatos compatibles: NTFS, FAT32.

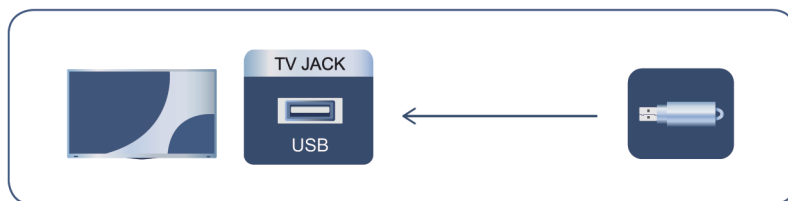

Seleccione el contenido que desea reproducir o ver. Para obtener más información, consulte [Entretenimiento > Multimedia](#) en este manual.

Uso de la función del dispositivo de almacenamiento USB

La función del dispositivo de almacenamiento USB se puede utilizar para grabar y ver programas de difusión digital.

Lea las siguientes precauciones antes de grabar o ver programas mediante la función del dispositivo de almacenamiento USB.

Nota:

- Asegúrese de seleccionar el país/región correcto para su uso.
- El uso de la función de grabación puede no ser aplicable en función del país o región seleccionado. El uso con ajustes incorrectos puede infringir ciertas leyes u otras normativas, y puede dar lugar a sanciones penales. En tales casos, nuestra CORPORACIÓN y el Grupo no tendrán responsabilidad alguna.
- Los programas grabados guardados en el dispositivo de almacenamiento USB sólo se pueden ver en este TV. No se pueden ver cuando se conectan a otro TV (incluido el mismo modelo de TV), un PC u otros dispositivos.
- No puede ver un canal mientras graba otro.
- Si el tiempo de grabación en el dispositivo de almacenamiento USB es demasiado corto, es posible que no se guarden datos.
- No puede grabar señales de entrada de vídeo en el dispositivo USB.
- No todos los tipos de difusión se pueden grabar.
- Después de programar el TV para grabar emisiones digitales, no desconecte el enchufe de alimentación antes de iniciar la grabación.
- Si la grabación de vídeo o audio falla debido a un mal funcionamiento del TV o a una recepción deficiente, no se pagará ninguna compensación.
- Es posible que algunas cámaras digitales no sean compatibles con el TV.

Conexión de auriculares

Puede conectar auriculares (no incluidos) al puerto AURICULARES de su TV. Mientras los auriculares están conectados, el sonido de los altavoces del TV se silencia.

Conexión de dispositivos externos

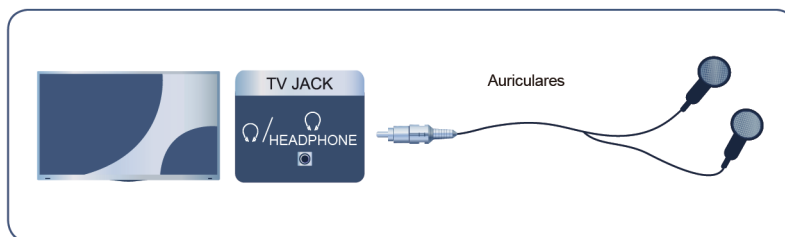

Nota:

- Es posible que el puerto para auriculares no esté disponible en algunos modelos.

Conexión de dispositivos audiovisuales (AV)

Conectar con un cable de video compuesto

Consulte la imagen siguiente para conectar un dispositivo AV con un cable de video compuesto (no suministrado).

Cuando haya finalizado la conexión, pulse el botón **INPUT** / del mando a distancia y seleccione **AV** como fuente de entrada.

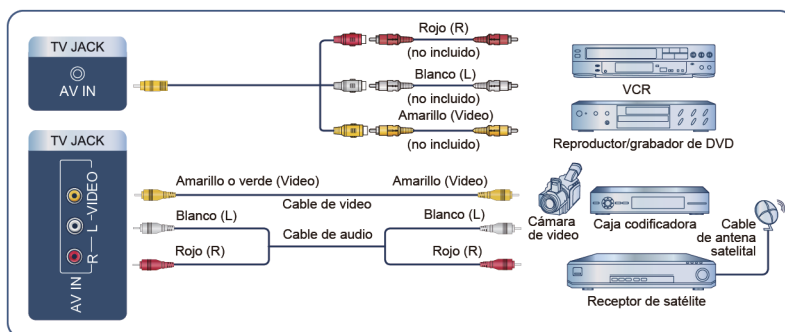

Nota:

- Los puertos de AV IN pueden variar en función del tipo de modelo.
- Es posible que los puertos AV IN no estén disponibles en algunos modelos. Utilice otro(s) puerto(s) para conectar dispositivos AV.
- En algunos modelos, es posible que no se suministre el cable RCA-AV.

Conectar con un cable HDMI

Para conectar un dispositivo AV con un cable HDMI (no incluido), vea la ilustración a continuación.

Cuando la conexión haya finalizado, pulse el botón **INPUT** / del mando a distancia y seleccione la entrada HDMI correspondiente.

Conexión de dispositivos externos

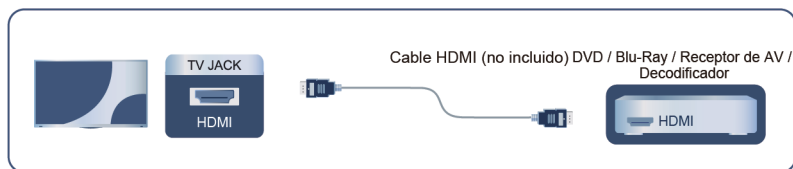

Nota:

- Consulte el Manual de usuario de su dispositivo para obtener instrucciones paso a paso.
- Algunos dispositivos, como los reproductores DVD, requieren que la señal HDMI se ajuste en el formato correcto en los ajustes del dispositivo. Consulte el manual de usuario del dispositivo para obtener más instrucciones.
- Si no hay sonido en su TV, configure los ajustes de audio del dispositivo.

Información relacionada

[Uso de HDMI & CEC](#) en la página 27

Conexión de altavoces u otros receptores de audio

Consulte la figura siguiente para conectar altavoces u otros receptores de audio con un cable de audio (no suministrado).

Asegúrese de que los dispositivos de audio conectados están encendidos antes de encender el TV.

Una vez finalizada la conexión, pulse el botón del mando a distancia y seleccione **Ajustes > Sonido > Altavoces > Salida de audio** y, a continuación, seleccione la opción **Solo SPDIF**.

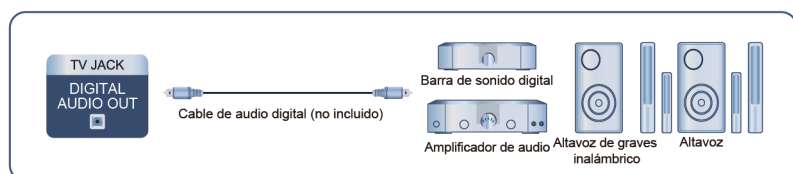

Nota:

- Si prefiere utilizar el canal de retorno de audio (ARC) o el canal de retorno de audio mejorado (eARC), consulte [Conexión de dispositivos externos > Conexión de un sistema de audio digital con ARC/eARC](#) en este manual.

Información relacionada

[Seleccionar altavoces](#) en la página 42

Conexión de un sistema de audio digital con ARC/eARC

Si desea utilizar la función canal de retorno de audio (ARC) o canal de retorno de audio mejorado (eARC) para enviar sonido desde el TV mediante un cable HDMI a un sistema de sonido digital, puede conectarlo al puerto HDMI (ARC/eARC) del TV.

Al usar esta función, también puede controlar el sistema de sonido con el mando a distancia del TV, sin usar el mando a distancia del dispositivo conectado.

Conexión de dispositivos externos

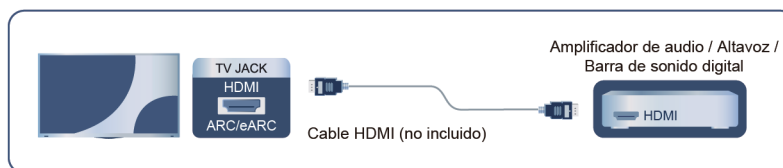

Después de la conexión:

1. Encienda el sistema de sonido.
2. Presione el botón para seleccionar el icono **Ajustes** en la pantalla de Inicio.
3. Seleccione **Sonido > Altavoces > Salida de audio**, y seleccione la opción **ARC (eARC)**. Si el dispositivo admite la función eARC, pulse el botón y seleccione el icono **Ajustes** en la pantalla de Inicio y, a continuación, seleccione **Sonido > Altavoces > eARC** para activar **eARC** en **Encendido**.

Nota:

- El receptor de audio debe admitir la función ARC/eARC.
- Si el dispositivo cuenta con la función Selector y asegúrese de cambiarla a TV.
- Cuando este puerto se utilice para la función ARC/eARC, se puede usar como entrada de señal cuando el DVD esté conectado a un amplificador y el amplificador esté conectado al TV al mismo tiempo. Es posible que algunos amplificadores no admitan la conexión en serie.

Información relacionada

[Seleccionar altavoces](#) en la página 42

Conexión de un PC

Puede conectar un PC al TV con un cable HDMI para usar su TV como monitor de PC.

Después de conectar el PC, pulse el botón y seleccione el PC conectado como fuente de entrada.

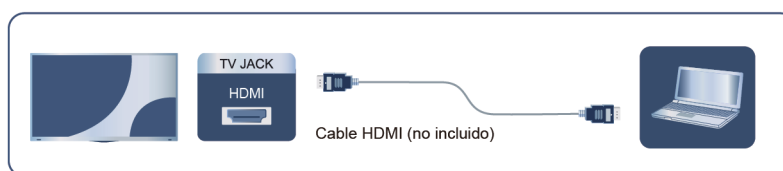

Nota:

- Para obtener una mejor calidad de imagen, configure la resolución de la PC en un formato compatible con el TV.
- Si no hay sonido en su televisor, cambie la configuración de audio del PC.
- Si desea conectar su PC y TV de forma inalámbrica, consulte [Ventajas de un Smart TV > Compartir Contenido](#) o [Conexión de dispositivos externos > Compartir la pantalla de su Smartphone/Computadora en el TV](#) en este manual.

Descripción general de ajustes

Imagen

Ajuste el modo de imagen, el formato de imagen y otras configuraciones de imagen avanzadas.

Elegir un modo de imagen

Pulse el botón  del mando a distancia y seleccione  **Ajustes > Imagen > Modo de imagen**.

Seleccione un modo de imagen predefinido que se ajuste mejor al contenido que está viendo.

Nota:

- Las opciones pueden variar en función del modelo/país/región y del contenido que esté viendo. Consulte el producto específico.

Cuando utiliza una fuente de señal normal

• **Vívido**

Puede disfrutar de una experiencia con colores vívidos.

• **Estándar**

Utilice el modo estándar para ver contenido normal, como Noticias, Drama o Documentales.

• **Ahorro de energía**

El modo de ahorro de energía puede ahorrar energía.

• **Cine Día**

Utilice Cine Día para ver películas en un entorno luminoso.

• **Cine Noche**



Utilice Cine Noche para ver películas en un entorno oscuro.

• **Deportes**

Imagen optimizada para ver deportes.

Luz azul baja

El menú Luz azul baja del TV está diseñado para reducir el nivel de luz azul para proteger los ojos.

Pulse el botón  del mando a distancia y seleccione  **Ajustes > Imagen > Configuración del modo de imagen > Configuración de Experto > Luz azul baja** y seleccione **Encendido**.

Para reducir la fatiga visual y proteger los ojos cuando mira televisión durante un período de tiempo, se recomienda:



- Tomar descansos regulares y frecuentes, evite mirar TV por períodos de más de una hora. Mirar TV durante períodos prolongados puede causar fatiga ocular.
- Mire hacia otro lado de la pantalla del TV y enfóquese en objetos distantes durante los descansos de visualización durante al menos 10 minutos.
- Relájese durante los descansos de visualización haciendo ejercicios oculares o actividades al aire libre.
- La distancia de visualización recomendada es tres veces la altura vertical de la pantalla del televisor.

Los descansos y ejercicios regulares son extremadamente útiles para aliviar el cansancio y la fatiga ocular.

Nota:

- Es posible que esta función no sea aplicable en algunos modelos/países/regiones. La certificación de luz azul baja puede variar según el modelo.

Cambiar la relación de aspecto

Pulse el botón  del mando a distancia y seleccione  **Ajustes > Imagen > Tamaño de la foto.**

Ajuste la relación de aspecto para ampliar o reducir la imagen.

- **Auto**

Cambia automáticamente la relación de aspecto entre 16:9 y 4:3 según la información de la señal.

- **16:9**

Más adecuado para contenido a pantalla completa 16:9. También extiende el contenido 4:3 a la pantalla panorámica.

- **4:3**

Más adecuado para contenido 4:3.

- **21:9**

Ideal para contenido 21:9, generalmente utilizado en escenarios de juegos (solo disponible para fuente HDMI).

- **Zoom de película**

Llene toda la pantalla haciendo zoom para eliminar las barras negras horizontales de la parte superior e inferior de la imagen.



- **Punto a punto**

Muestra la señal original sin ninguna escala.

Nota:

- Es posible que las opciones anteriores no sean aplicables en algunas fuentes de entrada.
- El uso de las funciones especiales para cambiar el tamaño de la imagen mostrada (p. ej., cambiar la relación altura/anchura) con fines de visualización pública o ganancia comercial puede infringir las leyes de copyright.
- Si la relación de aspecto del formato seleccionado es diferente a la de la señal de TV o el contenido de video, puede distorsionar la imagen.
- Al conectar una PC al TV a través de la entrada HDMI, las imágenes de movimiento rápido pueden distorsionarse.

Escena inteligente



Pulse el botón  del mando a distancia y seleccione  **Ajustes > Imagen > Escena inteligente.**

Escena inteligente permitirá que el TV reconozca continuamente la escena y mejore la calidad de imagen en todas las fuentes de entrada.

Nota:

- Algunas aplicaciones específicas tienen restricciones explícitas, lo que significa que no se permite el reconocimiento de contenido.

Configuración de ajustes avanzados de imagen

Pulse el botón  del mando a distancia y seleccione  **Ajustes > Imagen > Configuración del modo de imagen**.

Ajuste la configuración de pantalla para cada modo de imagen. Puede personalizar la calidad de la imagen ajustando las siguientes configuraciones. Es posible que las opciones no se apliquen según su modelo/país/región y el modo de imagen que haya seleccionado.

- **Aplicar ajustes de imagen**

Aplique la configuración del modo de imagen actual a todas las fuentes de entrada o solo a la fuente actual.

- **Iluminación de Fondo**

Ajusta el brillo general de la pantalla.

Nota:

- El nombre de la función puede variar según el modelo.

Las siguientes opciones pueden variar según el modelo. Consulte el producto real.

Control dinámico de iluminación de fondo

Mejore la relación de contraste entre las partes claras y oscuras de la imagen.

Es posible que esta función solo sea aplicable en algunos modelos/países/regiones.

Iluminación de Fondo

Ajuste la intensidad de brillo con la que desea que aparezcan las imágenes; los ajustes más bajos crean imágenes más oscuras.

Es posible que esta función solo sea aplicable en algunos modelos/países/regiones.

- **Brillo**

Ajusta el nivel de brillo para generar imágenes más claras o más oscuras.

- **Contraste**

Ajusta el nivel de contraste para aumentar o disminuir el brillo de las imágenes.

- **Saturación de color**

Ajusta la intensidad del color de la imagen para obtener una imagen más vívida.

- **Tono**

Ajustar los colores de un tono verde a magenta para ver los tonos naturales de la piel de las personas en la pantalla.

- **Definición**

Ajusta la nitidez o suavidad de los bordes de las imágenes.

- **Contraste adaptativo**

Ajuste automáticamente las zonas oscuras y las áreas brillantes de la imagen para ver más detalles.

- **Reducción de ruido**

Mejore la calidad de imagen reduciendo el ruido.

- **Reducción de ruido MPEG**

Reduzca el ruido de los bloques MPEG para proporcionar transiciones de bordes más claras.

Descripción general de ajustes

- **Temperatura de color**

Ajusta la calidez (rojas) o el frío (azul) de las áreas blancas de una imagen.

- **Configuración de Experto**

Ajuste la configuración de imagen avanzada según sus preferencias de visualización.

- **Sobreescañeo**

Cambie el ajuste de tamaño del video para recortar los bordes de la imagen mostrada.

Es posible que esta función solo sea aplicable en algunos modelos/países/regiones.

- **Restablecer el modo actual**

Restaura todas las configuraciones de imagen en el modo de imagen actual a los valores predeterminados de fábrica.

 **Información relacionada**

[Problemas de imagen](#) en la página 67

Configuración de Experto

Pulse el botón  del mando a distancia y seleccione  **Ajustes > Imagen > Configuración del modo de imagen > Configuración de Experto.**

Ajuste el espacio de color y la Gamma para que se adapten mejor al contenido que está viendo. Es posible que las opciones no se apliquen según su modelo/país/región y el modo de imagen que haya seleccionado.

- **Gama de colores**

Cambia la gama de colores que muestra el televisor.

Es posible que esta función solo sea aplicable en algunos modelos/países/regiones.

- **Sintonizador de color**

Ajuste el tono, la saturación y el brillo de la configuración de color.

- **Balance de blancos**

Ajuste la intensidad de rojo, verde y azul para ver colores reales de todas las imágenes.

- **Nivel de negro**

Ajuste el nivel HDMI para mejorar el contenido actual.

- **Ajuste de gamma**

Ajuste la gama para cambiar cómo reacciona el TV a la escala de grises. Con luz ambiental baja, elija un número mayor; con luz ambiental más brillante, seleccione un número menor. Se recomienda el ajuste predeterminado de 2,2 para la mayoría de las condiciones de luz ambiental.

Es posible que esta función solo sea aplicable en algunos modelos/países/regiones.

- **Calibración Gamma**

Ajuste la curva de gama seleccionada.

Es posible que esta función solo sea aplicable en algunos modelos/países/regiones.

- **Modo solo RGB**

Filtro RGB para ajustar y controlar el espacio de color y la saturación de color.

- **Luz azul baja**

Cuidado de los ojos: reducir las emisiones de luz azul.

Es posible que esta función solo sea aplicable en algunos modelos/países/regiones.

Descripción general de ajustes

Información relacionada

[Problemas de imagen](#) en la página 67

Sonido

Ajuste el modo de sonido y otras configuraciones de sonido avanzadas.

Elegir un modo de sonido

Pulse el botón  en el mando a distancia y seleccione  **Ajustes > Sonido > Modo de sonido**.

Seleccione el modo de sonido predefinido para que coincida con el tipo de contenido que está escuchando.

- **Estándar**

En el modo estándar, el televisor ofrece una respuesta de frecuencia plana, al tiempo que conserva las características naturales del sonido original.

- **Teatro**

El modo de cine aumenta el efecto de sonido envolvente y proporciona una respuesta de graves más destacada.

- **Música**

En el modo Música, se enfatizan las frecuencias bajas y altas para mejorar la reproducción de instrumentos musicales.

- **Diálogo**

En el modo de diálogo, las frecuencias altas y bajas se atenúan para mejorar la reproducción y claridad de la voz humana.



- **Nocturno**

En el modo Nocturno, el televisor mejora la visualización y la claridad de la voz humana con un nivel de volumen bajo.

- **Deportes**

Sonido optimizado para ver eventos deportivos.

Configuración de los ajustes del modo de sonido

Pulse el botón  en el mando a distancia y seleccione  **Ajustes > Sonido > Configuración del modo Sonido**.

Ajusta la configuración de audio del TV. Puede personalizar la calidad del sonido ajustando las siguientes configuraciones.

- **Aplicar configuración de audio**

Ajuste el modo de sonido actual para aplicarlo a todas las fuentes o solo a la fuente actual.

- **Total Sonics**

Optimiza la calidad general del sonido aumentando el nivel de graves, ampliando el campo de sonido y además proporciona un diálogo claro y natural.

Es posible que esta función solo sea aplicable en algunos modelos/países/regiones.

Descripción general de ajustes

- **Volumen total**

Mantenga niveles de volumen consistentes en programas de amplio rango dinámico, anuncios ruidosos y cambios de canal o entrada.

Es posible que esta función solo sea aplicable en algunos modelos/países/regiones.

- **Total Surround**

Ofrece una experiencia de sonido envolvente con procesamiento psicoacústico para situar los sonidos a los lados detrás y encima del espectador. Para obtener mejores resultados, úselo con Total Sonics.

Es posible que esta función solo sea aplicable en algunos modelos/países/regiones.

- **Aumento de graves**

El amplificador de graves utiliza DTS TruBass™ para mejorar la percepción de la frecuencia de los graves y ofrecer unos graves ricos y profundos desde los altavoces internos del TV.

Es posible que esta función solo sea aplicable en algunos modelos/países/regiones.

- **Sonido envolvente**

El sonido envolvente utiliza DTS TruSurround™ para ofrecer una experiencia de sonido envolvente a través de los altavoces internos del televisor.

Es posible que esta función solo sea aplicable en algunos modelos/países/regiones.

- **Claridad de diálogos**

Claridad de diálogos utiliza DTS Dialogue Clarity™ para aumentar el rango de frecuencia de la voz humana, de modo que el diálogo se entienda claramente y se escuche por encima del audio o los efectos envolventes.

Es posible que esta función solo sea aplicable en algunos modelos/países/regiones.

- **TruVolume**

Control automático de cambios drásticos de volumen mientras ve programas de TV o películas, proporcionando un volumen más cómodo y consistente.

Es posible que esta función solo sea aplicable en algunos modelos/países/regiones.



- **Waves**

Basado en la tecnología de extensión psicoacústica de baja frecuencia. Waves extiende efectivamente la respuesta de graves más allá de las capacidades físicas del sistema, presentando un efecto de graves natural, vigoroso y fuerte.

Es posible que esta función solo sea aplicable en algunos modelos/países/regiones.

- **Ecuilizador**

Aumente el volumen en diferentes frecuencias.

Esta función solo es aplicable cuando se selecciona **Altavoz del televisor** en  /  >  **Ajustes** > **Sonido** > **Altavoces** > **Salida de audio**.

- **Altavoz de graves**

Activar/Desactivar subwoofer interno.

Es posible que esta función solo sea aplicable en algunos modelos/países/regiones.

- **Ganancia de incremento de graves**

Escuche y sienta una rica respuesta de graves con el altavoz subwoofer del TV.

Es posible que esta función solo sea aplicable en algunos modelos/países/regiones.

Descripción general de ajustes

- **Ganancia de canales superiores**

Experimente la enriquecida respuesta aguda con el altavoz superior del TV.

Es posible que esta función solo sea aplicable en algunos modelos/países/regiones.

- **Ganancia de canales centrales**

Experimente la enriquecida respuesta de la voz humana con el altavoz central del TV.

Es posible que esta función solo sea aplicable en algunos modelos/países/regiones.

- **Configuración de montaje en pared**

Optimiza automáticamente el sonido según la posición del TV.

Es posible que esta función solo sea aplicable en algunos modelos/países/regiones.

- **Control automático de volumen**

Actívelo para evitar que el volumen cambie cuando cambie de canal de TV.

Después de activar el **Control automático de volumen**, actuará como un nivelador de volumen DAP cuando se reproduzca audio Dolby, o proporcionará la función DRC cuando se reproduzca un flujo de bits DTS que contenga metadatos DRC.

Es posible que esta función solo sea aplicable en algunos modelos/países/regiones.

- **Restablecer el modo actual**

Restaura todas las configuraciones de audio en el modo de sonido actual a los valores predeterminados de fábrica.



Nota:

- Este producto no admite la decodificación de flujos de bits de CD DTS. La reproducción de este formato puede producir ruidos no deseados.

 **Información relacionada**

[Problemas de sonido](#) en la página 68

Seleccionar altavoces

Pulse el botón  del mando a distancia y seleccione  **Ajustes > Sonido > Altavoces**.

Ajusta la configuración de los altavoces.

Salida de audio

Seleccione los altavoces que desea utilizar.



Salida digital de audio

Seleccione el formato de salida de audio digital que mejor se adapte al tipo de dispositivo de audio.

- **Auto:** el dispositivo de audio emite automáticamente en un formato compatible.
- **Transferir:** el dispositivo de audio emite sin ningún procesamiento.
- **PCM:** el dispositivo de audio emite el formato PCM (modulación de código de pulso).
- **Dolby Audio - Dolby Digital:** el dispositivo de audio emite audio Dolby Digital cuando se conecta al TV a través del puerto óptico.
- **Dolby Audio - Dolby Digital Plus:** el dispositivo de audio emite audio Dolby Digital Plus cuando se conecta al TV a través del puerto HDMI (ARC/eARC).

Nota:

Descripción general de ajustes

- Debido a las diferencias entre los modelos, las opciones anteriores pueden diferir de su producto real.
- Esta función solo es aplicable cuando  >  **Ajustes** > **Sonido** > **Altavoces** > **Salida de audio** está configurado como **ARC (eARC)** o **Solo SPDIF**.

Retardo de audio digital

Ajuste el tiempo de retardo de la salida de audio digital para sincronizar el sonido de un altavoz externo con las imágenes del televisor.

Nota:

- Esta función solo es aplicable cuando  >  **Ajustes** > **Sonido** > **Altavoces** > **Salida de audio** está configurado como **ARC (eARC)** o **Solo SPDIF**.

Sincr. labial

Sincronice el video y el audio.

Nota:

- Es posible que esta función no sea aplicable en algunos modos de salida de audio.



Balance

Ajuste el volumen de los altavoces izquierdo y derecho para optimizar el audio para una ubicación específica.

Nota:

- Es posible que esta función no sea aplicable en algunos modos de salida de audio.

eARC

Conecte un dispositivo de audio compatible con eARC a través de HDMI (eARC) y encienda **eARC** para disfrutar de una mejor calidad de sonido. Esta función está disponible para establecerse cuando  >  **Ajustes** > **Sonido** > **Altavoces** > **Salida de audio** se ajusta en **ARC (eARC)**.

Nota:

- Es posible que esta función solo sea aplicable en algunos modelos/países/regiones.

Información relacionada



[Conexión de altavoces u otros receptores de audio](#) en la página 34



[Conexión de un sistema de audio digital con ARC/eARC](#) en la página 34

Ajustes de la barra de sonido

Cuando un dispositivo de barra de sonido está conectado al TV, puede cambiar la **Configuración de Barra de sonido** a través del menú Configuración para obtener la mejor calidad de audio del dispositivo.

Cuando se conecta un dispositivo ARC (eARC) al TV, la salida de sonido cambia automáticamente a ARC (eARC). Si el usuario cambia a otros canales de salida de sonido, no se puede ajustar el menú de la barra de sonido, pero se puede ajustar el menú de sonido del TV.

Pulse el botón  en el mando a distancia y seleccione  **Ajustes** > **Sonido** > **Configuración de Barra de sonido**.

Cuando una barra de sonido está conectada con un cable HDMI, habilite **Control CEC / HDMI-CEC** presionando el botón  en su control remoto, luego seleccione  **Ajustes** > **Sistema** > **HDMI & CEC** > **Control CEC / HDMI-CEC**.

Descripción general de ajustes

- **Modos de ecualización**

Puede seleccionar **Música, Película, Noticias, Deporte, Noche**.

- **Modos Surround**

Puede ajustar en **Encendido** para activar los modos Surround.

- **Nivel de graves/Nivel de agudos/Nivel de atenuador**

Puede ajustar **Nivel de graves/Nivel de agudos/Nivel de atenuador**.

- **Restablecer**

Restablece los ajustes actuales de la barra de sonido al modo de fábrica.

Nota:

- Esta función solo se aplica a los tipos específicos de barras de sonido.

Red

Puede acceder a Internet a través de su TV.

Comprobar el estado de la conexión a Internet

Pulse el botón  del mando a distancia y seleccione  **Ajustes > Red > Conexión a Internet**.



Pruebe el estado actual de la conexión de red y vea la información actual de la red.

Prueba de conexión

Pulse el botón  del mando a distancia y seleccione  **Ajustes > Red > Conexión a Internet > Prueba de conexión**.

Inicie una prueba de conexión a la de red.

Información de red

Pulse el botón  del mando a distancia y seleccione  **Ajustes > Red > Conexión a Internet > Información de red**.

Puede seleccionar IPv4 o IPv6 en **Versión de IP** para ver información más detallada sobre la conexión de red.

Información relacionada



[Mi TV no se puede conectar a la red](#) en la página 61

[Conectar a una red por cable \(Ethernet\)](#) en la página 4

[Conectar a una red inalámbrica](#) en la página 5

Encender el TV a través de la red

Wake-on-Cast

Pulse el botón  del mando a distancia y seleccione  **Ajustes > Red > Activar Cast**.

Puede habilitar o deshabilitar la función Wake-on-Cast que puede encender el televisor a través de la transmisión de pantalla desde dispositivos móviles.



Nota:

- Es posible que esta función solo sea aplicable en algunos modelos/países/regiones.

Descripción general de ajustes

- Habilitar esta función puede generar un mayor consumo de energía.

Wake-on-LAN



Pulse el botón  del mando a distancia y seleccione  **Ajustes > Red > Wake on LAN**.

Con una conexión Ethernet por cable y habilitando **Wake on LAN**, puede encender el TV desde el modo de espera y enviar contenido para verlo en el TV con una aplicación de dispositivo móvil que admita la función de transmisión de pantalla.

Nota:

- Para utilizar esta función, asegúrese de que su televisor y dispositivo móvil estén conectados al mismo entorno de red.
- Habilitar esta función puede generar un mayor consumo de energía.
- Es posible que esta función solo sea aplicable en algunos modelos/países/regiones.

Wake-on-WLAN

Pulse el botón  del mando a distancia y seleccione  **Ajustes > Red > Red Wake-on-Wireless**.

Con una conexión de red inalámbrica y habilitando **Red Wake-on-Wireless**, puede encender el TV desde el modo de espera y enviar contenido para que se vea en el TV con una aplicación de dispositivo móvil que admita la función de transmisión de pantalla.

Nota:

- Para utilizar esta función, asegúrese de que su televisor y dispositivo móvil estén conectados al mismo entorno de red.
- Habilitar esta función puede generar un mayor consumo de energía.
- Es posible que esta función solo sea aplicable en algunos modelos/países/regiones.

Información relacionada

[Conectar a una red por cable \(Ethernet\)](#) en la página 4

[Conectar a una red inalámbrica](#) en la página 5



General

Puede configurar la configuración del sistema.

Nota:

- Los menús que se muestran varían según los modelos/países/regiones.

Establecer la hora

Pulse el botón  del mando a distancia y seleccione  **Ajustes > Sistema > Hora**.

Establezca la hora actual según su ubicación.

- **Formato de hora**

Establezca la visualización de la hora en un formato de 12 o 24 horas.

- **Fecha/Hora**

Configure la fecha y la hora. Puede configurar la fecha y la hora para que se sincronicen automáticamente con Internet/transmisión o puede configurarla manualmente.

Es posible que esta función solo sea aplicable en algunos modelos/países/regiones.

Descripción general de ajustes

- **Zona horaria**

Seleccione su zona horaria.



Es posible que esta función solo sea aplicable en algunos modelos/países/regiones.

- **Horario de verano**

Seleccione si desea aplicar el horario de verano en el televisor.

Es posible que esta función solo sea aplicable en algunos modelos/países/regiones.

Uso del temporizador

Pulse el botón  del mando a distancia y seleccione  **Ajustes > Sistema > Configuración de temporizador / Temporizadores.**

Ajuste la configuración del temporizador según sus preferencias.

- **Temporizador de suspensión**

Configure el temporizador de suspensión para apagar automáticamente el TV dentro de un tiempo específico.

- **Temporizador de encendido**

Establezca la hora a la que quiere que el TV se encienda automáticamente. Puede establecer la misma hora todos los días o establecer una hora diferente en días diferentes.

- **Temporizador de apagado**

Establezca la hora en la que desee que el TV se apague automáticamente. Puede establecer la misma hora todos los días o establecer una hora diferente en días diferentes.

- **Tiempo de espera del menú**

Establezca la cantidad de tiempo que desea que el menú permanezca en la pantalla.

- **Suspensión automática**

Establezca el período de tiempo de inactividad para que se apague automáticamente el TV.

Es posible que esta función solo sea aplicable en algunos modelos/países/regiones.

- **Espera automática sin señal**

El TV pasará al modo de espera si no hay señal después del tiempo establecido.

Es posible que esta función solo sea aplicable en algunos modelos/países/regiones.

Uso del PIN del sistema

Pulse el botón  del mando a distancia y seleccione  **Ajustes > Sistema > PIN del sistema.**

Cambie el PIN que utiliza para acceder a los controles parentales, exploración automática de canales y restablecer los ajustes de fábrica.

Nota:

- 0000 no está permitido para usarse como PIN del sistema.

Establecer idioma y ubicación

Pulse el botón  del mando a distancia y seleccione  **Ajustes > Sistema > Idioma y ubicación.**

Seleccione el idioma utilizado para este televisor y su ubicación.

Descripción general de ajustes

- **Ubicación**

Seleccione la ubicación donde desea ver la televisión.

- **Código postal**

El usuario puede cambiar el código postal. Es posible que esta función solo sea aplicable en algunos modelos/países/regiones.

- **Menú de idioma**

Establezca el idioma predeterminado para el menú de la TV.

- **Audio primario**

Configure el idioma de salida de audio predeterminado para el tipo de transmisión digital que está viendo.



- **Audio secundario**

Configure el idioma de salida de audio secundario para transmisiones digitales.

- **Teletexto digital**

Ajuste la decodificación del teletexto. Es posible que esta función solo sea aplicable en algunos modelos/países/regiones.

Editar el nombre del TV



Pulse el botón  en el mando a distancia y seleccione  **Ajustes > Sistema > Configuración de Experto > Nombre de la TV.**

Puede editar el nombre del TV que se va a utilizar en la red.



Nota:

- Se pueden ingresar hasta 18 caracteres.

Configuración del modo del indicador de alimentación

Pulse el botón  en el mando a distancia y seleccione  **Ajustes > Sistema > Configuración de Experto > Indicador de alimentación.**

Establezca la visualización del indicador de alimentación en Encendido o Apagado en el modo de espera.

Pulse el botón  en el mando a distancia y seleccione  **Ajustes > Sistema > Configuración de Experto > Configuración de la luz del indicador.**



Configure la luz de indicador de **Alimentación, Siempre** o **Apagado**.

Nota:

- Es posible que las funciones anteriores no sean aplicables en algunos modelos/países/regiones.

Protector de pantalla

Active un protector de pantalla cuando el TV muestre una imagen fija durante un período de tiempo. Puede seleccionar el conjunto de fotos que verá.

Pulse el botón  en el mando a distancia y seleccione  **Ajustes > Sistema > Configuración de Experto > Protector de pantalla.** También puede elegir Protector de pantalla directamente en las aplicaciones.

Después de entrar en el protector de pantalla, puede iniciar la configuración seleccionando el ícono de configuración en la pantalla.



Descripción general de ajustes

Nota:

- Es posible que esta función solo sea aplicable en algunos modelos/países/regiones.

Configuración de ajustes de encendido

Modo de inicialización automática



Pulse el botón  en el mando a distancia y seleccione  **Ajustes > Sistema > Configuración de Experto > Modo de inicialización automática.**

Modo de inicialización automática.

Nota:



- Es posible que esta función solo sea aplicable en algunos modelos/países/regiones.

Modo Encendido

Pulse el botón  en el mando a distancia y seleccione  **Ajustes > Sistema > Configuración de Experto > Modo Encendido.**

El TV se encenderá en el modo seleccionado cuando se vuelva a conectar la alimentación principal.

Anuncios personalizados



Pulse el botón  en el mando a distancia y seleccione  **Ajustes > Sistema > Configuración de Experto > Anuncios personalizados.**

La desactivación de anuncios personalizados limitará la capacidad de entregarle anuncios relevantes, pero no reducirá el número de anuncios que reciba.

Nota:

- Es posible que esta función solo sea aplicable en algunos modelos/países/regiones.

Pantalla de desconexión

Pulse el botón  en el mando a distancia y seleccione  **Ajustes > Sistema > Configuración de Experto > Pantalla de desconexión.**

Habilite o deshabilite la **Pantalla de desconexión** o establezca la rapidez con la que se cerrará la pantalla de desconexión al entrar en espera.

Soporte

Puede configurar los ajustes de soporte.

Nota:

- Los menús que se muestran varían según los modelos/países/regiones.

Comprobar la información del sistema

Ver la información del sistema.



Descripción general de ajustes

Comprobar la información de la señal

Pulse el botón  del mando a distancia y seleccione  **Ajustes > Soporte > Información del sistema > Información de señal.**

Muestra la información de la señal de la entrada actual.

Comprobar el estado de la conexión de red

Pulse el botón  del mando a distancia y seleccione  **Ajustes > Soporte > Información del sistema > Estado de conexión de red.**



Vea la información de conexión de red del TV.

Comprobar el estado de la conexión de entrada



Pulse el botón  del mando a distancia y seleccione  **Ajustes > Soporte > Información del sistema > Estado de conexión de entrada.**

Vea la información de conexión de entrada del TV.

Comprobar la versión de software

Para comprobar la versión de software actual del TV, pulse el botón  del mando a distancia y seleccione  **Ajustes > Soporte > Información del sistema > Acerca de.**

Actualización de sistema

Pulse el botón  del mando a distancia y seleccione  **Ajustes > Soporte > Actualización de sistema.**

Configure su TV para recibir el firmware más reciente.

- **Actualización automática de firmware**

Configure su TV para recibir automáticamente el último firmware.

- **Comprobar la actualización de firmware**

Compruebe si su televisor ha recibido el firmware más reciente.

Asegúrese de que su TV esté conectado a Internet.

- **Verificar actualización OAD**

Asegúrese de que su TV haya recibido el último firmware a través del sintonizador.

Nota:

- Asegúrese de que su TV esté conectado a Internet.
- Esta función solo es aplicable si se seleccionan Tailandia y Malasia en Ubicación.
- **Actualización automática de la aplicación del sistema**

Configure las aplicaciones de su sistema para que se actualicen automáticamente a la última versión. La actualización automática de la aplicación se completará en segundo plano. Es posible que se requiera la confirmación de los nuevos Avisos de privacidad para completar cualquier actualización.

Descripción general de ajustes

• Actualizar desde USB

Actualice el software del TV desde un dispositivo USB.



Nota:

- Asegúrese de que la unidad flash USB esté insertada en el puerto USB 2.0 del TV.
- Los archivos de actualización deben estar ubicados en el directorio raíz del dispositivo USB.
- El formato del USB debe ser FAT32 y el tipo de tabla de particiones debe ser MBR.



☰ Información relacionada

[Conexión de dispositivos USB](#) en la página 31

Disfrute el uso seguro del TV

Pulse el botón  del mando a distancia y seleccione  **Ajustes > Soporte > Descargo de responsabilidad y políticas de privacidad > Compartir Datos, Privacidad y EULA.**



Lea los detalles de la exención de responsabilidad y la Política de protección de datos. Permita/rechace su consentimiento a las políticas enumeradas relacionadas con la recopilación de datos de usuario/red.

Pulse el botón  del mando a distancia y seleccione  **Ajustes > Soporte > Descargo de responsabilidad y políticas de privacidad > Eliminar datos de usuario.**

Para eliminar los datos de uso del TV local y del almacenamiento en la nube, seleccione **Eliminar datos de usuario.**

Comprobación del tiempo de funcionamiento del TV



Puede acceder a la página Comprobación de estado para ver el tiempo de funcionamiento del TV.

Pulse el botón  del mando a distancia y seleccione  **Ajustes > Soporte > Auto diagnóstico > Comprobación del estado** y aparecerá la página Comprobación de estado en la pantalla para que compruebe el tiempo de funcionamiento del TV.

Nota:

- Es posible que esta función no sea aplicable en algunos modelos/países/regiones.

Uso de control parental

Pulse el botón  del mando a distancia y seleccione  **Ajustes > Sistema > Control parental.**

Active los controles parentales para evitar que los niños vean ciertos programas.

Si no ha establecido el PIN antes, aparece la ventana para crear y confirmar un PIN. Use el mando en su mando a distancia para crear el código PIN.

Si ha configurado previamente el código PIN, se mostrará la ventana de introducción de código PIN.

• Bloqueos

Active Bloqueos para activar la función de control parental.

Verá que otras configuraciones de Control parental cambian de un estado atenuado a resaltado. Cuando esto ocurre, las funciones **Tiempo de bloqueo**, **Bloqueo de canal**, **Bloqueo de contenido**, **Bloqueo de entrada**, **Bloque de aplicaciones**, **Bloqueo de sitio web** o **Restablecer configuración predeterminada** están disponibles para configurar.

Descripción general de ajustes

- **Tiempo de bloqueo**

Bloquea todo el uso del TV durante un período de tiempo determinado, incluido el TV en vivo, HDMI y aplicaciones.

- **Bloqueo de canal**

Bloquee todos los canales o canales individuales cuando se activa la función de Control parental.

- **Bloqueo de contenido**

Ciertos programas se bloquean según la clasificación de edad. Esto está controlado por la emisora.

- **Bloqueo de entrada**

Bloquee el contenido de los dispositivos externos que están conectados al TV.

- **Bloqueo de aplicaciones**

Bloquear el acceso a determinadas aplicaciones. Si una aplicación que desea restringir no aparece aquí, compruebe la configuración del Control parental de la aplicación.

- **Bloqueo de sitio web**

Establezca el intervalo de direcciones URL a las que puede acceder el navegador.

- **Restablecer configuración predeterminada**

Restaure los controles parentales a la configuración predeterminada de fábrica.

 **Información relacionada**

[Uso del PIN del sistema](#) en la página 46

Restablecer a los valores predeterminados de fábrica

Pulse el botón  del mando a distancia y seleccione  **Ajustes > Soporte > Restablecer a los valores predeterminados de fábrica.**

Restaurar su televisor a la configuración predeterminada de fábrica. La restauración borrará sus ajustes personales, la información y los datos. Ingrese el código PIN que puede encontrar en la pantalla para habilitar el Restablecimiento de fábrica.

Juego

Conecte su consola de juegos y ajuste la configuración para optimizar la pantalla del TV para un mejor entretenimiento de juegos.

Conexión de una consola de juegos

Puede conectar su consola de juegos con un cable HDMI al TV.

Para iniciar un juego desde una consola:

1. Encienda su consola.
2. Presione el botón . Seleccione la consola conectada como fuente de entrada.
3. Inicie el juego.

Puede habilitar el modo de juego para optimizar la configuración de su TV cuando juegue con una consola.

Modo de juego

Pulse el botón  del mando a distancia y seleccione  **Ajustes > Imagen > Modo de juego**.

Habilite el **Modo de juego** para optimizar la configuración del TV para disfrutar de una mejor experiencia de juego con una PC o una consola de juegos conectada al TV.

El modo de juego permitirá:

- Reducir el retraso de entrada para asegurarse de que cada pulsación o clic coincida con lo que está sucediendo en la pantalla.
- Mejorar la capacidad de respuesta para producir el mínimo desenfoque de movimiento.
- Procesar señales en formato YUV 4:4:4 ajustado para mostrar colores de imagen precisos.

Nota:

- Es posible que esta función no se aplique a algunas fuentes de entrada o aplicaciones.

Deportes

Configuración del modo de deportes en la configuración de imagen o sonido





Pulse el botón  del mando a distancia y seleccione  **Ajustes > Imagen > Modo de imagen > Deportes**.

Imagen optimizada para ver deportes.

Pulse el botón  del mando a distancia y seleccione  **Ajustes > Sonido > Modo de sonido > Deportes**.

Sonido optimizado para ver eventos deportivos.

Detección automática del modo de deportes

Pulse el botón  del mando a distancia y seleccione  **Ajustes > Sistema > Configuración de Experto > Detección automática de modo deportes**.

Cuando se activa, los programas deportivos de DTV cambiarán automáticamente al modo Deportes tanto para el Modo de sonido como para el Modo de imagen.

Nota:

Entretenimiento

- Es posible que esta función solo sea aplicable en algunos modelos/países/regiones.
- Activar esta función podría aumentar el consumo de energía.

Multimedia

Pulse el botón  en el mando a distancia y seleccione **Multimedia**.

Multimedia es una ubicación central donde puede ver o escuchar diferentes tipos de contenido, como fotos, música y películas. Puede ver el contenido multimedia de las siguientes formas:

- Una memoria USB o un disco duro.
- Teléfonos móviles, tabletas u otros dispositivos personales compatibles: puede transmitir películas, música y fotos almacenadas en dispositivos personales compatibles y reproducir o ver el contenido en su TV.

De forma predeterminada, se muestra **Compartir Contenido** en la pantalla Multimedia. Si su dispositivo móvil está conectado al televisor, su nombre también aparece en la pantalla de Multimedia.

Para obtener más información sobre **Compartir Contenido**, consulte [Ventajas de un Smart TV > Compartir Contenido](#) en este manual.

Disfrute de fotos/audio/video almacenados en un dispositivo USB

Pulse el botón  del mando a distancia y seleccione **Multimedia > Dispositivos conectados**.

Seleccione el contenido que desea reproducir en la pantalla, como imágenes, videos y música.

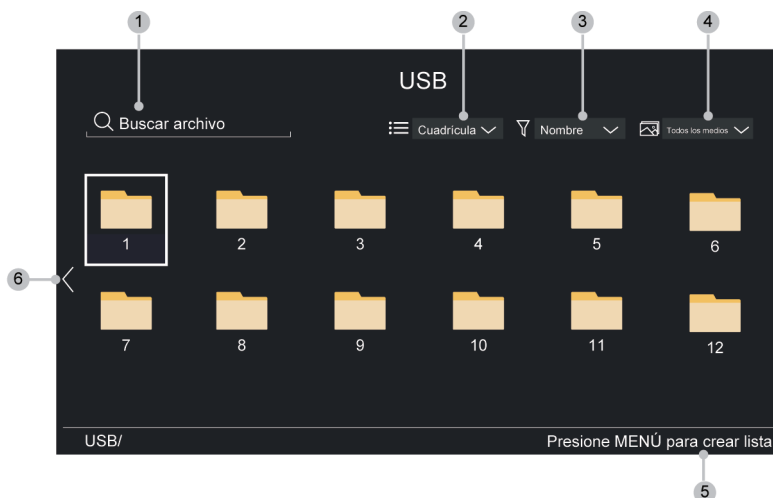



1. Busque el contenido que desea reproducir.
2. Organice la lista de contenido por **Cuadrícula**, **Lista**.
3. Ordene la lista de contenido por **Nombre**, **Fecha modificada**, **Tamaño**.
4. Filtre la lista de contenido por **Todos los archivos multimedia**, **Foto**, **Vídeo**, **Música**.
5. Cree una lista de reproducción de fotos, música o videos.
6. Cuando el enfoque se encuentre en la primera línea, aparecerá una flecha en el lado izquierdo. Seleccione la flecha para introducir varias fuentes de almacenamiento.

Nota:

Entretenimiento

- Es posible que algunas opciones de la tabla anterior no estén disponibles en algunos modelos, países o regiones.
- Debe obtener cualquier permiso requerido de los propietarios de derechos de autor para descargar o utilizar contenido protegido por derechos de autor. No podemos y no otorgamos tal permiso.

Reproducir música de fondo mientras visualiza imágenes

1. Elija una imagen para reproducir.
2. Presione el botón  /  para visualizar la barra de control.
3. Seleccione **Música de fondo** y elija su música para crear una lista de reproducción de música.

Ahora puede reproducir la música de fondo mientras visualiza las imágenes.

Formato de audio

Debido a las diferencias en las herramientas de programación y otros factores, es posible que algunos de los formatos de archivo enumerados no sean compatibles.

Es posible que los formatos enumerados no sean compatibles según el modelo.

Contenedor	Nombre de extensión de archivo
LPCM	.wav
MPEG1/2 Layer1	.mp3
MPEG1/2 Layer2	.wma
MPEG1/2/2.5 Layer3	.flac
WMA	
AAC	
MPEG-H	
FLAC	
VORBIS	
OPUS	

Formato de foto

Debido a las diferencias en las herramientas de programación y otros factores, es posible que algunos de los formatos de archivo enumerados no sean compatibles.

Es posible que los formatos enumerados no sean compatibles según el modelo.

Contenedor	Nombre de extensión de archivo	Método	Resolución
JPEG	.jpg .jpeg	baseline	3840 x 2160
		progressive	3840 x 2160
PNG	.png	no-interlace	3840 x 2160
		interlace	3840 x 2160
BMP	.bmp	-	3840 x 2160

Entretenimiento

Contenedor	Nombre de extensión de archivo	Método	Resolución
GIF	.gif	-	1980 x 1080
Webp	.webp	-	3840 x 2160

Formato de video

Debido a las diferencias en las herramientas de programación y otros factores, es posible que algunos de los formatos de archivo enumerados no sean compatibles.

Es posible que los formatos enumerados no sean compatibles según el modelo.



Nombre del códec	Nombre de extensión de archivo	Velocidad de muestreo
MPEG1/2	.mp4	1920 x 1080p @ 60fps
MPEG4	.mov	1920 x 1080p @ 60fps
AVC (H.264)	.mkv	1920 x 1080p @ 30fps
HEVC (H.265)	.ts	1920 x 1080p @ 60fps
WMV3	.avi	1920 x 1080p @ 60fps
VC1	.wmv	1920 x 1080p @ 60fps
VP8	.flv	1920 x 1080p @ 60fps
VP9	.webm	1920 x 1080p @ 60fps
AV1		1920 x 1080p @ 60fps

THIS PRODUCT IS LICENSED UNDER THE AVC PATENT PORTFOLIO LICENSE FOR THE PERSONAL USE OF A CONSUMER OR OTHER USES IN WHICH IT DOES NOT RECEIVE REMUNERATION TO (i) ENCODE VIDEO IN COMPLIANCE WITH THE AVC STANDARD ("AVC VIDEO") AND/OR (ii) DECODE AVC VIDEO THAT WAS ENCODED BY A CONSUMER ENGAGED IN A PERSONAL ACTIVITY AND/OR WAS OBTAINED FROM A VIDEO PROVIDER LICENSED TO PROVIDE AVC VIDEO. NO LICENSE IS GRANTED OR SHALL BE IMPLIED FOR ANY OTHER USE. ADDITIONAL INFORMATION MAY BE OBTAINED FROM MPEG LA, L.L.C. SEE [HTTP://WWW.MPEGLA.COM](http://www.mpegla.com)



Funciones de accesibilidad

Configuración del menú de accesibilidad

Proporciona una opción de menú para ayudar a las personas con discapacidad visual o auditiva.

Pulse el botón  del mando a distancia y seleccione  **Ajustes > Accesibilidad > Menú de alto contraste**.

Mejora el contraste para personas con discapacidad visual.

Pulse el botón  del mando a distancia y seleccione  **Ajustes > Accesibilidad > Transparencia de menú**.



Seleccione la transparencia de menú desde **Apagado, Medio, Alto**.

Nota:

- Es posible que las funciones anteriores no sean aplicables en algunos modelos/países/regiones.

Descripción de video y volumen de descripción de video



Si el flujo de descripción de video está disponible, puede activar esta función y cambiar el volumen de la descripción de video.

Pulse el botón  en el mando a distancia y seleccione  **Ajustes > Accesibilidad > Descripción del video / Volumen de descripción de video**.

Nota:

- Es posible que esta función solo sea aplicable en algunos modelos/países/regiones.

Mejora del diálogo



Pulse el botón  del mando a distancia y seleccione  **Ajustes > Accesibilidad > Mejora del diálogo**.

Active o desactive la mejora del diálogo.

Nota:

- Es posible que esta función solo sea aplicable en algunos modelos/países/regiones.

Subtítulos (CC)

Pulse el botón  en el mando a distancia y seleccione  **Ajustes > Accesibilidad > Subtítulos (CC)**.

- **Control de subtítulos**

Puede cambiar entre **Subtítulos (CC) desactivados / Subtítulos (CC) activados / Subtítulos Desactivados** en el modo Canal.

- **CC digital (Antena)**

Seleccione un subtítulo digital: **Desactivados, CS1-CS6**.

- **Configuración de subtítulos digitales**



Puede configurar las opciones de visualización.

Nota:

- Las opciones anteriores pueden variar en diferentes modelos/países/regiones.
- Es posible que esta función solo sea aplicable en algunos modelos/países/regiones.

Funciones de accesibilidad

Ampliar pantalla



Pulse el botón  del mando a distancia y seleccione  **Ajustes > Accesibilidad > Ampliar pantalla**.

Permite a los espectadores con discapacidad visual o con visión parcial ampliar un área de la pantalla.

Nota:

- Esta función sólo está disponible para algunos escenarios.
- Es posible que esta función solo sea aplicable en algunos modelos/países/regiones.

Guía de voz

Pulse el botón  del mando a distancia y seleccione  **Ajustes > Accesibilidad > Guía de voz**.

Ajuste la configuración de la función de audio del menú.

• **Guía de voz**

Activa o desactiva la guía de voz.

• **Volumen**

Ajuste el volumen de audio del menú.

• **Idioma**

Ajuste el idioma de audio del menú.

• **Velocidad**

Ajuste la velocidad de audio del menú.

• **Tono**

Ajuste el tono de audio del menú.

• **Guía de sonido enfocado**

Baje el volumen de fondo cuando se esté reproduciendo el audio del menú.



Nota:

- Es posible que esta función solo sea aplicable en algunos modelos/países/regiones.

Funciones de texto a voz (TTS) y descripción de video en TV

Texto a voz (TTS) y descripción de video pueden ayudarlo a navegar por los menús en la pantalla y escuchar una descripción de audio de los programas relevantes. Texto a voz puede convertir texto escrito en voz para ayudar a las personas con discapacidad visual a escuchar la información que no pueden leer. Además, la descripción del video tiene una narración de audio agregada a ciertos programas que describirán los principales elementos visuales que los usuarios con discapacidades visuales pueden no ser capaces de ver.

Siga los pasos a continuación para habilitar las funciones:

1. Pulse el botón  en el mando a distancia.
2. A continuación, seleccione  **Ajustes** para ingresar al Menú de Ajustes.
3. Seleccione **Accesibilidad > Descripción del video** o **Guía de voz** para activar o desactivar la Descripción de video o la Guía de voz.

Cuando la Descripción de video está activada, puede escuchar la introducción de los programas relevantes.

Cuando la guía de voz está activada, el contenido de cada menú que se muestra se puede transmitir.

Funciones de accesibilidad

Nota:

- Es posible que esta función solo sea aplicable en algunos modelos/países/regiones.

Solución de problemas

Preguntas más frecuentes

En esta sección encontrará las respuestas a las preguntas más frecuentes.

No hay imagen, o la imagen se muestra en blanco y negro.

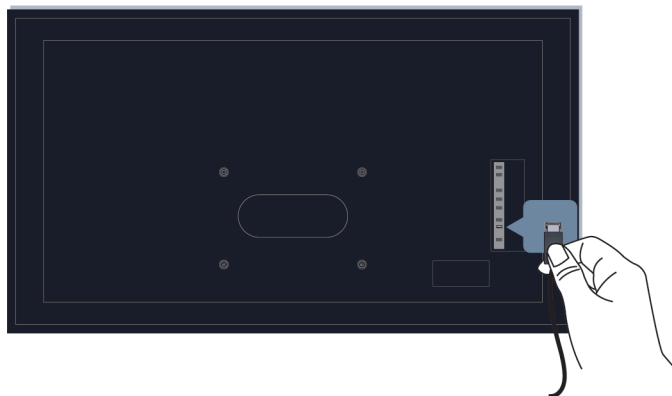

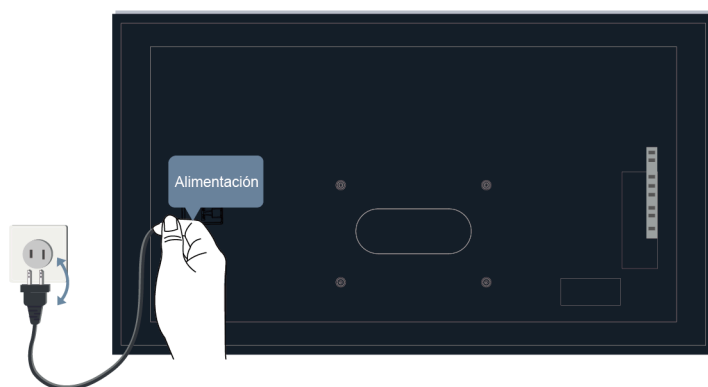

Compruebe las conexiones del cable de entrada.

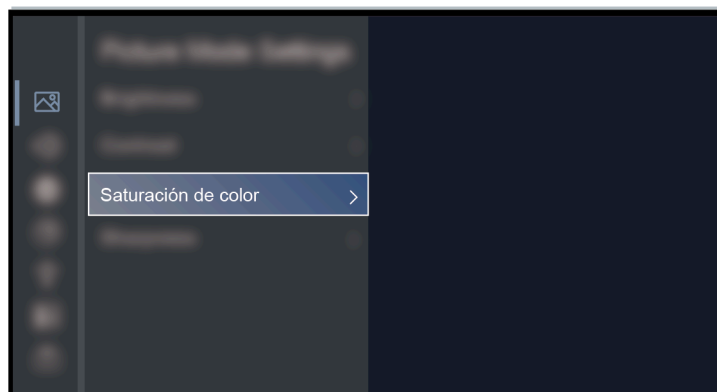

Desenchufe el televisor y vuelva a enchufarlo después de 60 segundos.

Solución de problemas



Compruebe que la Saturación de color esté configurado en 50 o más en  >  **Ajustes** > **Imagen** > **Configuración del modo de imagen** > **Saturación de color**.

No hay sonido o el sonido es demasiado bajo.

No hay sonido o el sonido es demasiado bajo al volumen máximo.

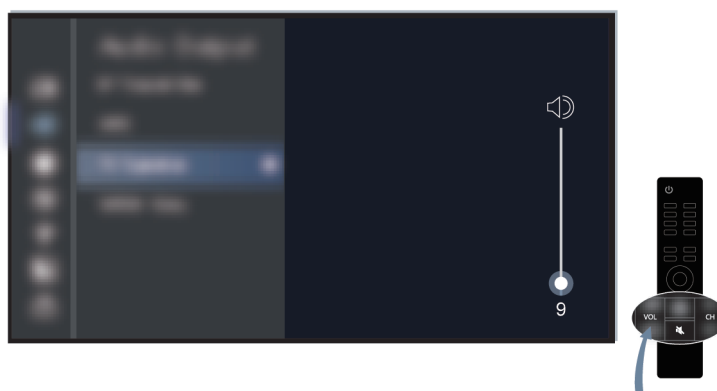

Asegúrese de que el modo Silencio no esté activado.

Verifique la configuración del volumen.

Verifique el control de volumen del dispositivo (decodificador de cable o satélite, DVD, Blu-ray, etc.) conectado a su televisor.

Solución de problemas

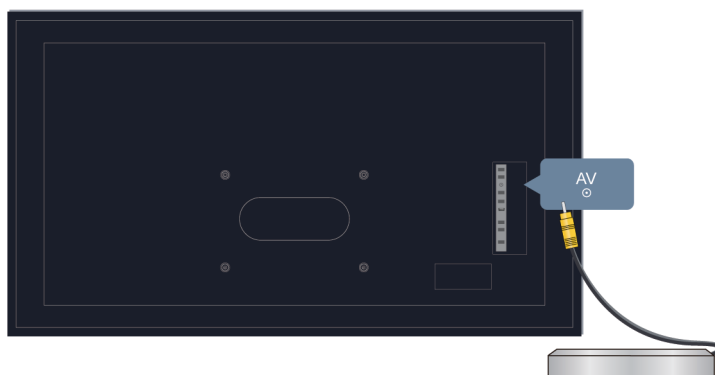

Asegúrese de que el cable de audio esté conectado a la salida de audio correcta en el dispositivo externo.

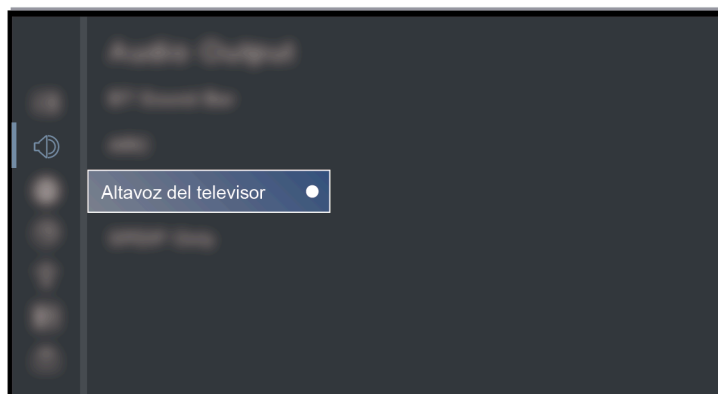

Compruebe si se ha seleccionado **Altavoz del televisor** en  >  **Ajustes** > **Sonido** > **Altavoces** > **Salida de audio**.

Mi TV no se puede conectar a la red.

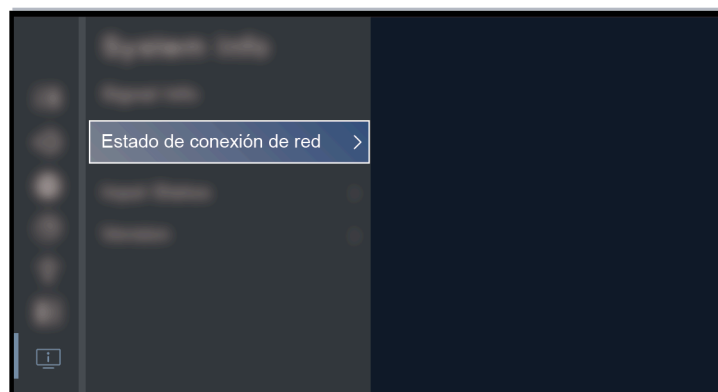

Solución de problemas

Compruebe el estado de la red en  >  **Ajustes > Soporte > Información del sistema > Estado de conexión de red.**

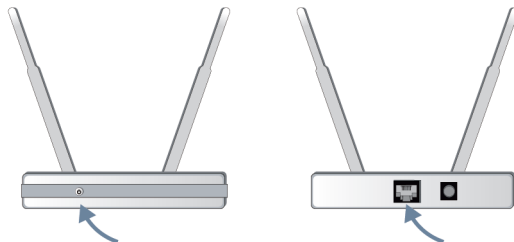

Asegúrese de que su módem/router inalámbrico esté encendido y conectado a Internet.

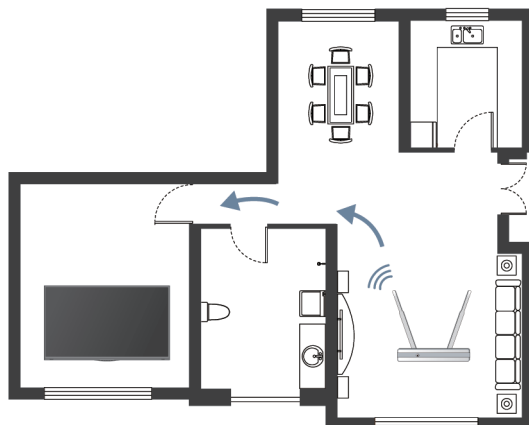

Coloque su router inalámbrico, módem enrutador o punto de acceso en una ubicación central. No lo ponga en una esquina.

Fuente externa conectada pero no se visualiza ninguna imagen o sonido.

He conectado una fuente externa a mi TV pero no obtengo imagen ni sonido.

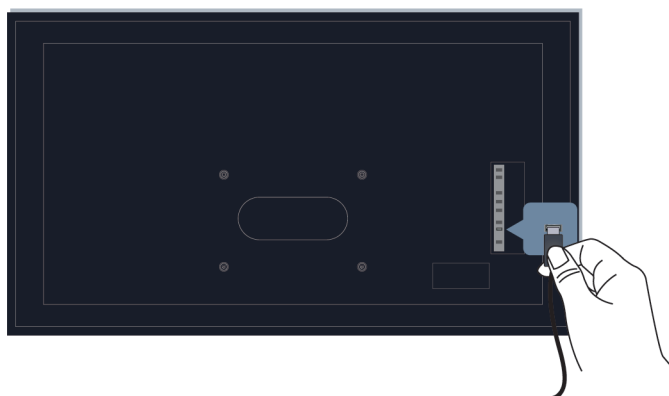

Solución de problemas

Compruebe si la conexión entre el dispositivo externo y su TV es segura y correcta.

Asegúrese de haber seleccionado la fuente de entrada correcta.

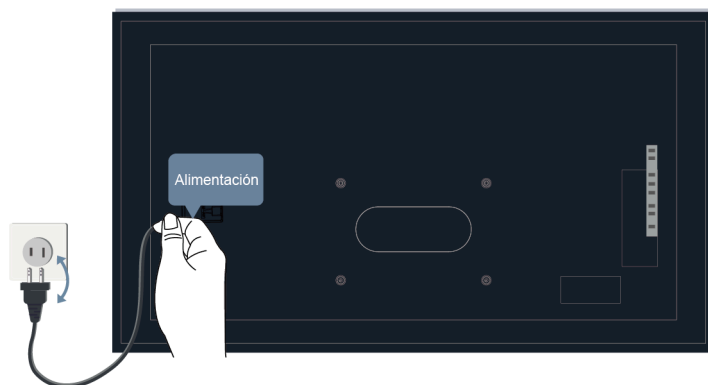

Si la señal es intermitente, desenchufe el cable de alimentación del TV del enchufe de CA y vuelva a enchufarlo después de 60 segundos.

El mando a distancia no funciona.

Confirme que el televisor todavía recibe alimentación y funciona. Presione el botón de encendido del TV para determinar si el problema está en el mando a distancia o no.



Para los mandos a distancia que se iluminan al presionar, verifique la iluminación para confirmar si las pilas están en buenas condiciones.

Si la luz no se enciende, es posible que la energía de la batería esté baja. Reemplace las baterías por otras nuevas en el mando a distancia.

Verifique que la orientación de cada batería coincida con los símbolos positivo (+) y negativo (-) en el compartimento de la batería.

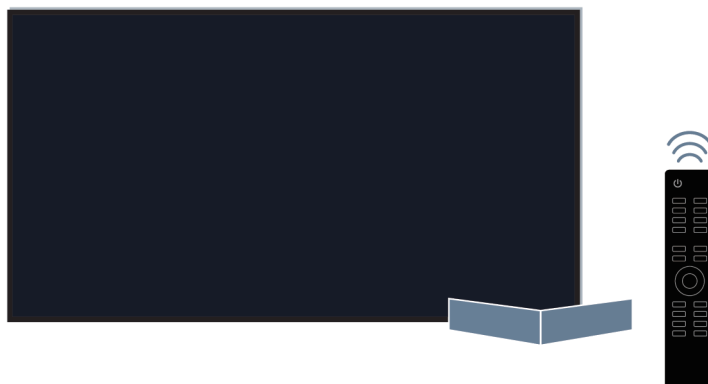

Solución de problemas



Mantenga el área del sensor del mando a distancia libre de obstáculos.

Para mandos a distancia Bluetooth



Si el TV no responde con el mando a distancia Bluetooth, intente emparejar el mando a distancia con el TV manteniendo pulsado el botón  /  durante al menos 3 segundos.

Solución de problemas

No se puede utilizar la grabación programada.

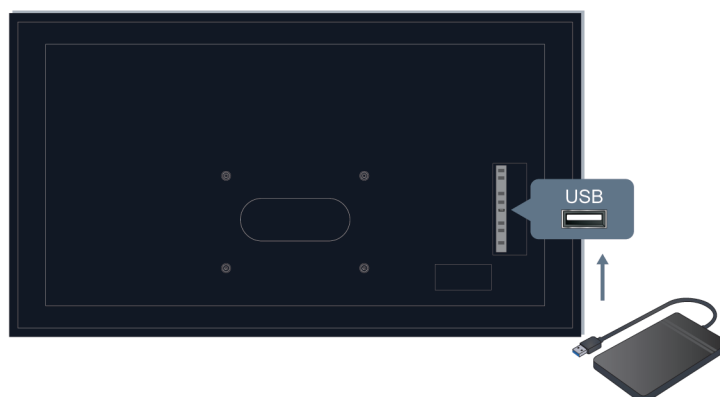

Compruebe si hay un dispositivo de almacenamiento conectado al televisor.

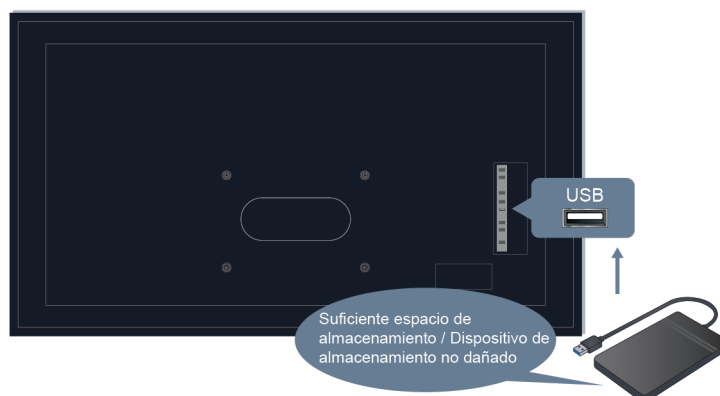

Verifique el espacio libre en el dispositivo de almacenamiento. La función no funcionará si no hay suficiente espacio de almacenamiento en el dispositivo.

Compruebe si su dispositivo de almacenamiento está dañado. Si es así, se recomienda que formatee su dispositivo de almacenamiento.

Solución de problemas





La grabación se detendrá automáticamente si la señal se vuelve demasiado débil.

Nota:

- Es posible que la función de grabación no funcione si la velocidad de lectura/escritura del dispositivo USB es demasiado lenta.
- Es posible que la función de grabación no funcione porque el formato de almacenamiento de su dispositivo no es compatible.
- Es posible que las funciones de grabación no sean aplicables en algunos modelos/países/regiones.

Diagnóstico del estado del TV

Pulse el botón  del mando a distancia y seleccione  **Ajustes > Soporte > Autodiagnóstico**.

Cuando el TV no funciona correctamente, puede realizar un autodiagnóstico para encontrar el problema.

• Prueba de imagen

Al realizar la prueba de imagen, se mostrará una imagen de prueba en la pantalla. Seleccione OK para iniciar la prueba. Prueba de imagen muestra una imagen de alta definición que puede examinar en busca de defectos o fallos. Compruebe la imagen con cuidado para ver si hay hasta 10s.

• Prueba de sonido

Al realizar la prueba de sonido, se reproducirá un sonido de prueba con el altavoz del TV. Seleccione OK para iniciar la prueba. Escuche atentamente el sonido para comprobar si puede escuchar algún problema de sonido.

• Interruptor de modo manos libres

Al realizar una prueba de conexión de red, la prueba confirmará si el TV está conectado a la red a través de la pantalla del TV. Si la prueba de red es exitosa pero aún tiene problemas para utilizar los servicios en línea, comuníquese con su proveedor de Internet.

• Prueba de velocidad de la red

Realice esta prueba para comprobar la velocidad de la red.

• Prueba de conexión de entrada

Al realizar la prueba de conexión de entrada, puede seleccionar una opción de las fuentes de entrada y comprobar la información relacionada con las conexiones externas.



Solución de problemas

• Comprobación del estado

Al realizar una comprobación de estado, el estado del TV se mostrará mostrando códigos de error, si los hubiera.





Problemas de imagen

Si el televisor tiene un problema de imagen, estos pasos pueden ayudar a resolver el problema.

Pulse el botón  del mando a distancia y seleccione  **Ajustes > Soporte > Autodiagnóstico > Prueba de imagen**.

Antes de revisar la lista de problemas y soluciones a continuación, use **Prueba de imagen** para determinar si el problema es causado por el televisor. **Prueba de imagen** muestra una imagen de alta definición que puede examinar en busca de defectos o fallos.

- Si la imagen de prueba no aparece o si hay ruido o distorsión, puede haber un problema con el televisor. Póngase en contacto con asistencia técnica de su país/región.
- Si la imagen de prueba se muestra correctamente, puede haber un problema con un dispositivo externo. Verifique las conexiones.
- Si el problema persiste, verifique la intensidad de la señal o consulte el manual del usuario del dispositivo externo.

Problema	Soluciones posibles
La imagen está distorsionada.	<ul style="list-style-type: none">• La compresión del contenido de video puede causar distorsiones en la imagen, especialmente con imágenes de programas deportivos y películas de acción en movimiento rápido.• Si la recepción de la señal es débil o deficiente, puede ser visible una distorsión en pantalla, esto no es debido a un mal funcionamiento.• Los teléfonos móviles que se utilizan cerca del televisor (a menos de 1 m) pueden causar interferencia en los canales analógicos y digitales.
La imagen está borrosa, parpadea o desaparece momentáneamente.	<ul style="list-style-type: none">• Pulse el botón  del mando a distancia y seleccione  Ajustes > Imagen > Configuración del modo de imagen > Definición. Puede intentar aumentar o disminuir el Definición.• Si está usando una antena externa, verifique la dirección, posición y conexión de la antena.• Ajuste la dirección de su antena o reinicie o sintonice el canal.
La imagen se muestra en rojo, morado, rosa y otros colores.	<ul style="list-style-type: none">• Pulse el botón  del mando a distancia y seleccione  Ajustes > Imagen > Configuración del modo de imagen > Configuración de Experto > Balance de blancos. Puede intentar aumentar o disminuir el Balance de blancos.
La imagen está distorsionada o aparece ondulada.	<ul style="list-style-type: none">• Algunos aparatos eléctricos pueden afectar al televisor. Si apaga el dispositivo externo y la interferencia desaparece, aléjelo del televisor.• Conecte el televisor a una toma de corriente diferente.

Información relacionada

[No hay imagen, o la imagen se muestra en blanco y negro](#). en la página 59

Solución de problemas

Problemas de sonido

Si el televisor tiene un problema de sonido, estos pasos pueden ayudar a resolver el problema.

Pulse el botón  del mando a distancia y seleccione  **Ajustes > Soporte > Autodiagnóstico > Prueba de sonido**.

Si el televisor reproduce la melodía **Prueba de sonido** sin distorsión, puede haber un problema con un dispositivo externo o con la intensidad de la señal de transmisión.



Problema	Soluciones posibles
La imagen es normal, pero no hay sonido.	<ul style="list-style-type: none">• Verifique la configuración del volumen.• Asegúrese de que el modo Silencio esté activado.• Verifique el control de volumen del dispositivo (decodificador de cable o satélite, DVD, Blu-ray, etc.) conectado a su televisor.
Los altavoces hacen un ruido extraño.	<ul style="list-style-type: none">• Asegúrese de que el cable de audio esté conectado a la salida de audio correcta en el dispositivo externo.• Verifique la información de la señal para las conexiones de antena o cable.• Un nivel de señal bajo puede causar distorsión del sonido.
El sonido está distorsionado.	<ul style="list-style-type: none">• Algunos aparatos eléctricos pueden afectar al televisor. Si apaga el dispositivo externo y la interferencia desaparece, aléjelo del televisor.• Enchufe el televisor en una toma de enchufe diferente.
El sonido está distorsionado o se corta de forma intermitente.	<ul style="list-style-type: none">• Si está usando una antena externa, verifique la dirección, posición y conexión de la antena.• Ajuste la dirección de su antena o reinicie o sintonice el canal.



Información relacionada

[No hay sonido o el sonido es demasiado bajo](#). en la página 60

Problemas de red

Si el televisor tiene problemas para conectarse a Internet, estos pasos pueden ayudar a resolver el problema.

Pulse el botón  del mando a distancia y seleccione  **Ajustes > Soporte > Autodiagnóstico > Interruptor de modo manos libres**.

Problema	Soluciones posibles
El TV no se puede conectar a las aplicaciones.	<ul style="list-style-type: none">• Asegúrese de que el TV tenga una conexión de red.• Pulse el botón  del mando a distancia y seleccione  Ajustes > Soporte > Autodiagnóstico > Interruptor de modo manos libres.• Comuníquese con su proveedor de servicios de Internet.
Falló la conexión de red inalámbrica.	<ul style="list-style-type: none">• Asegúrese de que su módem/router inalámbrico esté encendido y conectado a Internet.

Solución de problemas





Problema	Soluciones posibles
La señal de la red inalámbrica es demasiado débil.	<ul style="list-style-type: none">Coloque su router inalámbrico, módem enrutador o punto de acceso en una ubicación central. No lo ponga en una esquina.

Información relacionada

[Mi TV no se puede conectar a la red.](#) en la página 61

Problemas de canal y transmisión

Cuando el TV tiene dificultades para recibir transmisiones o explorar canales, estas soluciones pueden ayudar a resolver el problema.

Problema	Soluciones posibles
En TV en vivo, no hay señal, o la señal es débil, o no puede encontrar ningún canal.	<ul style="list-style-type: none">Asegúrese de que el cable de la antena esté conectado al puerto correcto.Asegúrese de que el cable de la antena no esté suelto ni desconectado.Si "no hay señal o una señal débil" ocurre ocasionalmente, desconecte el cable de la antena y vuelva a conectarlo.Ejecute la restauración de los valores predeterminados o explore canales nuevamente. <p>Pulse el botón  del mando a distancia y seleccione  Ajustes > Soporte > Restablecer a los valores predeterminados de fábrica.</p> <p>En TV en vivo, pulse el botón  /  del mando a distancia y seleccione Ajustes > Canales > Auto Scan o Ajustes > Canales > Configuración de Experto > Exploración manual.</p>

Información relacionada

[Preparar TV en vivo](#) en la página 6



[Exploración de canales](#) en la página 8

Problemas para conectarse a dispositivos externos

Si el televisor tiene problemas para conectar dispositivos externos, estas soluciones pueden ayudar a resolver el problema.



Problema	Soluciones posibles
El TV tiene problemas para recibir una señal de un decodificador externo.	<ul style="list-style-type: none">Si la señal se corta intermitentemente, desconecte el cable del televisor y vuelva a conectar después de 60 segundos.Cambie a un puerto HDMI diferente.Cambie a un cable HDMI diferente.

Solución de problemas

Problema	Soluciones posibles
No hay sonido.	<ul style="list-style-type: none">• Compruebe si ARC está seleccionado en  button  Ajustes > Sonido > Altavoces > Salida de audio. De lo contrario, debe verificar si el dispositivo amplificador de potencia externo está conectado al puerto ARC/eARC o al puerto óptico del TV.• Si el puerto del dispositivo del amplificador de potencia está conectado correctamente.

Problemas de HDMI & CEC

Cuando HDMI & CEC no funcionan, estos pasos pueden ayudar a resolver el problema.

Problema	Soluciones posibles
HDMI & CEC no funcionan.	<ul style="list-style-type: none">• Confirme que el dispositivo sea compatible con HDMI & CEC.• Compruebe si el cable de alimentación del dispositivo HDMI & CEC está conectado correctamente.• Verifique que la conexión del cable del dispositivo HDMI & CEC sea segura.• Verifique que la función HDMI & CEC de su TV esté activada. <p>Pulse el botón  de mando a distancia y seleccione  Ajustes > Sistema > HDMI & CEC > Control CEC / HDMI-CEC.</p> <ul style="list-style-type: none">• Compruebe que la función HDMI & CEC del dispositivo conectado esté activada.• Según el dispositivo HDMI conectado, es posible que la función de control HDMI & CEC no funcione.

Información relacionada

[Uso de HDMI & CEC](#) en la página 27

Archivos multimedia

Si los archivos no se reproducen, esto puede ayudar a resolver el problema.

Problema	Soluciones posibles
Algunos archivos no se pueden reproducir.	<ul style="list-style-type: none">• La mayoría de los archivos se pueden reproducir, pero es posible que experimente problemas con archivos corruptos o con una tasa de bits alta, una resolución no admitida o archivos de formato de códec o container no admitidos.

Información relacionada

[Multimedia](#) en la página 53

Problemas con los servicios de voz

Cuando algún servicio de voz no funciona, esto puede ayudar a resolver el problema.

Solución de problemas

Problema	Soluciones posibles
No se puede escuchar a Alexa.	<ul style="list-style-type: none">• Puede intentar iniciar sesión en su cuenta de Amazon.• Si escucha "No entiendo" en el TV, cambie la cuenta o cierre la sesión.• Para obtener más información sobre Alexa, consulte Ventajas de un Smart TV > Configuración del servicio de voz > Configuración de Alexa en este manual.

Otros problemas

Utilice estos procedimientos para solucionar otros problemas que puedan surgir.

Problema	Soluciones posibles
La televisión está caliente.	<ul style="list-style-type: none">• Si ve la televisión durante mucho tiempo, el panel generará calor. El calor del panel se disipa a través de las aberturas de ventilación internas a lo largo de la parte superior del televisor.• Después de un uso prolongado, es posible que lo note caliente al tacto. Sin embargo, este calor no es un mal funcionamiento y no afecta la funcionalidad del TV.
El TV huele a plástico.	<ul style="list-style-type: none">• Este olor es normal y desaparecerá con el tiempo.
La carcasa de plástico hace un "clic".	<ul style="list-style-type: none">• El ruido de "clic" puede producirse cuando cambia la temperatura del TV. Este cambio hace que el cuerpo del televisor se expanda o contraiga, haciendo este sonido. Esto es normal y la TV está bien.
Cuando enciendo mi TV, la imagen tarda unos segundos en aparecer. ¿Esto es normal?	<ul style="list-style-type: none">• Sí, esto es normal. El TV se está inicializando y buscando información sobre configuraciones anteriores.